

## Dijital Fotoğraf Makinesi

**α**  
**7II**

Tanıtma ve Kullanma Kılavuzu

E-mount



### **"Yardım Kılavuzu" (Internet kullanma kılavuzu)**

Fotoğraf makinesinin sayısız özelliği ile ilgili daha fazla bilgi için, bkz. "Yardım Kılavuzu".

## Türkçe

### Fotoğraf makinesi hakkında daha fazla bilgi ("Yardım Kılavuzu")



"Yardım kılavuzu" çevrimiçi bir kullanım kılavuzudur. "Yardım Kılavuzunu" bilgisayarınızda ve akıllı telefonunuzda okuyabilirsiniz. Fotoğraf Makinenizin sayısız özelliği ile ilgili daha fazla bilgi için El Kitabına başvurun.



### Kayıt Sahibi

Model ve seri numaraları cihazın alt bölümünde yer almaktadır. Seri numarasını boş bırakılan yerlere kaydedin. Bu ürünle ilgili Sony bayisine gittiğinizde bu numaraları da beraberinizde götürün.

Model No. WW328278 (ILCE-7M2)

Seri Numarası \_\_\_\_\_

Model No. AC-UD10/AC-UUD11

Seri Numarası \_\_\_\_\_

### UYARI

**Yangın veya elektrik çarpması tehlikesini azaltmak için cihazı yağmur veya neme maruz bırakmayın.**

**ÖNEMLİ GÜVENLİK  
TALİMATLARI  
TEHLİKE  
DURUMUNDA  
YANGIN VEYA  
ELEKTRİK ŞOK  
RİSKİNİ AZALTMAK  
İÇİN, DİKKATLİCE  
AŞAĞIDAKİ  
TALİMATLARI  
UYGULAYIN**

Eğer fişin şekli prize uymuyorsa, gerekli donanıma sahip bir fiş adaptörü kullanın.

## DİKKAT

### Pil takımı

Eğer pil takımı hor kullanılırsa, patlayabilir, yangına ve hatta kimyasal yanıklara sebebiyet verebilir. Aşağıdaki hususlara dikkat edin.

- Cihazı parçalarına ayırmayın.
- Pil takımını ezmeyin ve çekiçle vurma düşürme veya üzerine basma gibi şok ve etkilere maruz bırakmayın.
- Pil takımına kısa devre yaptırmayın ve metal objelerin pil terminalleriyle temas etmesine izin vermeyin.
- Güneş ışığı ve güneşin altında park edilmiş araçlar gibi 60°C üzeri yüksek sıcaklıklara maruz bırakmayın.
- Pil takımını yakmayın ve ateşe atmayın.
- Hasarlı veya akıtan lityum iyon pilleri elinize almayın.
- Pil takımını orijinal Sony pil şarj cihazı veya pilleri şarj edebilen bir cihazla şarj ettiğinizden emin olun.
- Pil takımını çocukların erişebileceği yerlerden uzak tutun.
- Pil takımını kuru tutun.
- Pil takımını sadece Sony'nin önerdiği aynı tipte veya eşdeğer pillerle değiştirin.
- Pil takımını kullanım kılavuzunda belirtildiği şekilde atın.

### AC Adaptörü

AC Adaptörünü kullanırken en yakındaki duvar çıkışı (duvar prizi) kullanın. Bu ürünü kullanırken herhangi bir arıza meydana gelmesi durumunda AC Adaptörünü duvar çıkışından (duvar prizi) hemen çıkartın.

Cihaz ile birlikte verilmiş ise güç kablosu (ana kablo) sadece bu fotoğraf makinesi ile kullanılmak üzere tasarlanmıştır ve diğer elektrikli cihazlarla birlikte kullanılmamalıdır.

## ABD ve Kanada'da yaşayan müşteriler için

### LİTYUM-İYON PİLLERİN GERİ DÖNÜŞÜMÜ

Lityum-iyon piller geri dönüştürülebilir.

Kullanılmış şarj edilebilir pilleri size en yakın geri dönüşüm noktalarına teslim ederek çevrenin korunmasına katkıda bulunabilirsiniz.



Şarj edilebilir pillerin geri dönüşümüyle ilgili daha fazla bilgi için, 1-800-822-8837 numaralı ücretsiz hattı arayın veya şu adresi ziyaret edin:

<http://www.call2recycle.org/>

**Dikkat:** Hasarlı veya akıtan Lityum-İyon pilleri kullanmayın.

### Pil takımı ve lens (lens cihazla birlikte verildiyse)

Bu cihaz, FCC Mevzuatı Bölüm 15 ile uyumludur. Çalıştırılması aşağıdaki iki koşula tabidir:

- (1) Bu cihaz zararlı müdahalelere sebebiyet vermez ve (2) bu cihaz, istenmeyen işlemler de dahil olmak üzere, bildirilen her türlü müdahaleyi kabul etmemek zorundadır.

### CAN ICES-3 B/NMB-3 B

Bu cihazın kontrolsüz alanda FCC/IC radyasyona maruz kalınma limitlerine ve FCC radyo frekansı (RF) Maruz Kalınma Yönetmelikleri ve IC radyo frekansı (RF) Maruz Kalınma kuralları RSS-102'ye uygun bulunmuştur. Bu cihaz belirli absorpsiyon oranına (SAR) uygunluğu test edilmeden onaylanmış çok düşük seviyede RF enerjisi yayar.

## ABD'de yaşayan müşteriler için

Eğer ürünle ilgili bir sorunuz varsa aşağıdaki numarayı arayabilirsiniz:

Sony Müşteri Bilgi Merkezi  
1-800-222-SONY (7669).

Aşağıdaki numara sadece FCC ile ilgili durumlar içindir.

### Düzenleyici Bilgi

#### Uygunluk Beyanı

Ticari Unvan: SONY  
Model No.: WW328278  
Sorumlu Taraf: Sony Electronics Inc.  
Adres: 16530 Via Esprillo, San Diego, CA 92127 ABD.  
Telefon Numarası: 858-942-2230

Bu cihaz, FCC Mevzuatı Bölüm 15 ile uyumludur. Çalıştırılması aşağıdaki iki koşula tabidir: (1) Bu cihaz zararlı müdahalelere sebebiyet vermez ve (2) bu cihaz, istenmeyen işlemler de dahil olmak üzere, bildirilen her türlü müdahaleyi kabul etmektedir.

Bu cihaz başka bir anten veya verici ile birlikte kullanılmamalıdır.

### DİKKAT

Bu kılavuzda açıkça onaylanmamış her türlü değişikliğin veya tadilatın, cihazı kullanma yetkinizi ortadan kaldıracabileceği önemle hatırlatılır.

#### Not:

Bu cihaz test edilmiş ve FCC kurallarının 15. Bölümü uyarınca B Sınıfı dijital cihazların limitlerine uygun bulunmuştur.

Bu limitler, yerleşim kurulumlarında zararlı girişime karşı makul bir koruma sağlamak amacıyla düzenlenmiştir. Bu cihaz, radyo frekansı enerjisi üretir, kullanır ve yayar; talimatlara uygun olarak kurulup kullanılmadığı takdirde radyo haberleşmelerinde zararlı parazite neden olabilir. Ancak, belirli bir kurulumda girişim olmayacağına ilişkin hiçbir garanti yoktur. Bu cihazın, kapatılıp açıldığında anlaşılacağı üzere, radyo veya televizyon yayın alımında zararlı parazite neden olması durumunda kullanıcı aşağıdaki önlemlerden birini veya daha fazlasını uygulayarak sorunu çözebilir:

- Alıcı antenin yönünü yeniden ayarlayın veya yerini değiştirin.
- Cihaz ve alıcı arasındaki mesafeyi arttırın.
- Cihazı, alıcının bağlı olduğu devre çıkışından farklı bir çıkışa bağlayın.
- Yardım için bayinize veya deneyimli bir radyo/TV teknik servisine başvurun.

Dijital bir cihazın FCC Mevzuatının 15. Bölümünün B Alt Bölümünün belirlediği sınırlara uyması için bu cihazla birlikte verilen ara yüz kablosunun kullanılması gerekmektedir.

## Kanada'da yaşayan müşteriler için

Bu cihaz Industry Canada lisanstan muaf RSS standardına/standartlarına uygundur. Çalıştırılması aşağıdaki iki koşula tabidir: (1) bu cihaz zararlı girişime sebebiyet vermez ve (2) bu cihaz, cihazın istenmeyen şekilde çalışmasına neden olabilecek girişimler de dahil olmak üzere, alınan her türlü girişimi kabul etmektedir.

## Avrupa'da yaşayan müşteriler için

### AB Yönetmeliklerinin geçerli olduğu ülkelerde yaşayan müşteriler için bildiri

Üretici: Sony Corporation, 1-7-1 Konan Minato-ku Tokyo, 108-0075 Japan  
Avrupa Birliği ürün uygunluğu için:  
Sony Deutschland GmbH, Hedelfinger Strasse 61, 70327 Stuttgart, Almanya



İşbu belgeyle, Sony Corporation, bu fotoğraf makinesinin 1999/5/EC Yönetmeliğinin gereklerine ve diğer ilgili yükümlülüklerine uygunluğunu beyan eder. Daha fazla bilgi için, lütfen aşağıdaki internet sitesini ziyaret edin: <http://www.compliance.sony.de/>

### Uyarı

Eğer statik elektrik veya elektromanyetizma veri transferinin yarısında kesilmesine neden olursa (hata), uygulamayı yeniden başlatın veya bağlantı kablosunu (USB, vs.) söküp tekrardan bağlayın.

Bu cihaz test edilip EMC Yönetmeliğindeki 3 metreden (9.8 fit) kısa bağlantı kablolarının kullanımı için belirlenen sınırlamalara uyumlu bulunmuştur.

Belirli frekanslardaki elektromanyetik alanlar cihazın görüntü ve sesini etkileyebilir.

### Atık pillerin ve elektrikli ve elektronik cihazların atılması (Avrupa Birliği'nde ve ayrı toplama sistemi bulunan diğer Avrupa ülkelerinde uygulanabilir)



Ürün, pil ya da paketi üzerindeki bu sembol ürünün veya pilin evsel bir atık olmadığını gösterir.

Bazı pillerin üzerinde bu sembolün yanı sıra kimyasal

bir sembol de yer alır. Eğer pil %0,0005 cıva veya %0,004 kurşun oranından fazla bir kimyasallardan içeriyorsa cıva (Hg) veya kurşun (Pb) sembolleri de eklenir. Bu ürünlerin ve pillerin doğru bir şekilde geri dönüştürülmesini sağlayarak çevre ve insan sağlığı üzerindeki olası olumsuz etkilerinin önüne geçilmiş olunur. Materyallerin geri dönüşümü doğal kaynakların korunmasına yardımcı olur.

Güvenlik, performans ya da veri bütünlüğünün korunması gibi bir sebepten bütünlük bir pilin kullanılması gerekiyorsa bu pil yetkili bir servis tarafından değiştirilmelidir. Pilin ve elektrikli ve elektronik cihazın doğru bir şekilde atılması için kullanım süresinin sonunda elektrikli ve elektronik aletlerin geri dönüştürülmesinde yetkili bir noktaya teslim edildiğinden emin olun. Diğer bütün piller için cihazdaki pillerin nasıl doğru bir şekilde çıkartılacağını gösteren bölüme bakınız. Pilleri yetkili bir geri dönüşüm noktasına teslim edin. Pillerin geri dönüştürülmesi için yetkili bir toplama noktasına teslim edin. Bu ürünün veya pilinin geri dönüşümüyle ilgili daha fazla bilgi için lütfen yerel danışma noktaları, ev atıkları hizmetleri ya da ürünü veya pili satın aldığınız noktaya iletişime geçin.

## Singapur'da yařayan müřteriler için

Complies with  
IDA Standards  
DB00353

## Fotoęraf makinesini Japonya'da turistlere hizmet veren bir maęazadan satın alan müřteriler için

### Not

Fotoęraf makinesi tarafından desteklenen bazı kalite onay iřaretleri, fotoęraf makinesinin ekranı üzerinden doęrulanabilir. Seçin: MENU →  (Kurulum) → [Lisans Logosu]. Fotoęraf makinesi arızası gibi sorunlar nedeniyle görüntüleme sağlanamıyorsa, Sony bayisi veya yetkili Sony servisi ile iletişime geçin.

# İçindekiler

|                           |    |
|---------------------------|----|
| İşlevlerin tanıtımı ..... | 10 |
|---------------------------|----|

## Kullanmadan Önce

|   |    |
|---|----|
| Fotoğraf makinenizin kullanımı ile ilgili notlar .....                  | 12 |
| Ürünle birlikte gelen aksesuarların kontrolü .....                      | 16 |
| Parçalar .....  | 17 |
| Ön taraf .....  | 17 |
| Arka taraf .....  | 18 |
| Üst taraf/Yan görünüş .....   | 20 |
| Alt görünüş .....   | 22 |
| Lens FE 28-70 mm F3.5-5.6 OSS (ILCE-7M2K<br>ile birlikte verilir) ..... | 23 |

|                                  |    |
|----------------------------------|----|
| Ekrandaki simgeler listesi ..... | 24 |
|----------------------------------|----|

## Özellikler listesi

|  |           |
|--|-----------|
| <b>Tuşlar/kadranlar ile<br/>kullanılabilecek fonksiyonlar.....</b> | <b>28</b> |
| Quick Navi ekranının kullanımı .....                               | 29        |
| Fotoğraf makinesinin kullanılması.....                             | 31        |
| Kontrol kadranının kullanılması .....                              | 31        |
| Ön /arka kadranın kullanılması.....                                | 32        |
| Fn (Fonksiyon) tuşu ile özellik seçme .....                        | 33        |
| Fn (Fonksiyon) tuşu kullanılarak kaydedilen<br>özellikler .....    | 34        |
| MENÜ tuşu kullanılarak seçilebilen özellikler tuşu .....           | 35        |
| Fotoğraf Makinesi içindeki Kılavuzunun Kullanımı .....             | 47        |

## Fotoğraf makinesinin hazırlanması

|  |    |
|--|----|
| Pil takımının şarj edilmesi .....                          | 48 |
| Şarj süresi (Tam şarj) .....                               | 50 |
| Bilgisayara bağlayarak şarj etme .....                     | 51 |
| Kalan pil şarj seviyesinin kontrol edilmesi .....          | 51 |
| Pil takımını çıkartmak için .....                          | 52 |
| Bellek kartı takılması (ayrıca satılır) .....              | 53 |
| Kullanabileceğiniz hafıza kartları .....                   | 54 |
| Lensin takılması .....                                     | 55 |
| Tarih ve saati ayarlanması .....                           | 57 |
| Tarih/saat ve bölgeyi kontrol etme veya<br>sıfırlama ..... | 58 |
| Fotoğraf makinesini sallamadan net görüntü çekme .....     | 59 |
| Fotoğraf Makinesi sallantı uyarısı göstergesi .....        | 59 |
| SteadyShot özelliğinin kullanımı .....                     | 59 |
| Fotoğraf makinesinin düzgün bir şekilde<br>tutulması.....  | 61 |
| Vizör adaptörünün takılması/çıkartılması .....             | 62 |



## Resim çekimi ve resimleri görüntüleme

|  |    |
|--|----|
| Fotoğraf çekme.....                          | 63 |
| Video kaydı .....                            | 65 |
| Fotoğrafların görüntülenmesi .....           | 66 |
| Fotoğraf ve video arasında geçiş yapma ..... | 67 |
| Resimlerin Silinmesi .....                   | 68 |

## Çekim modunun seçilmesi

|  |    |
|--|----|
| Çekim modunun seçilmesi .....                    | 69 |
| Çekim modları için kullanılacak özellikler ..... | 70 |

## Çeşitli özellikler

|   |    |
|---|----|
| Çeşitli fonksiyonların kullanılması .....   | 71 |
| Yaratıcı Stil .....   | 71 |
| DRO/Otomatik HDR .....  | 72 |
|  Dosya Formatı ..... | 72 |
|  Kayıt Ayarı .....   | 73 |
| Görüntü kalitesinin özelleştirilmesi (Görüntü<br>Profili).....  | 74 |
| Zaman kodunun ayarlanması (TC/UB Ayarları) .....  | 74 |
| Video çekimi için Ses ayarları .....  | 75 |
| Oynatım özellikleri .....   | 76 |



## Wi-Fi özelliklerinin kullanımı

|   |    |
|---|----|
| Wi-Fi ve NFC tek dokunuş özelliklerinin kullanımı .....         | 77 |
| Fotoğraf makinesinin kablosuz erişim noktasına bağlanması ..... | 78 |

## Uygulamaların kullanımı

|  |    |
|--|----|
| Fotoğraf makinesine uygulama ekleme (Uygulama indirme) ..... | 79 |
| Uygulama indirme .....                                       | 79 |
| Uygulamaya giriş .....                                       | 80 |

## Görüntülerin bilgisayarda izlenmesi

|   |    |
|---|----|
| Yazılımın kullanılması .....                      | 81 |
| Sistem gereklilikleri .....                       | 81 |
| “Image Data Converter” kullanımı .....            | 82 |
| “Image Data Converter” yazılımını yükleme .....   | 82 |
| PlayMemories Home yazılımının kullanımı .....     | 83 |
| PlayMemories Home yazılımını yükleme .....        | 84 |
| Remote Camera Control özelliğinin kullanımı ..... | 85 |
| Remote Camera Control Yazılımını Yükleme .....    | 85 |

## Diğer

|  |    |
|--|----|
| Fotoğraf sayısı ve videoların kayıt süresinin kontrol edilmesi ..... | 86 |
| Teknik Özellikler .....  | 91 |

## Dizin .....

Wi-Fi ve NFC Tek dokunuş özellikleri hakkında daha fazla bilgi için ekli "Wi-Fi Bağlantısı/Tek dokunuş (NFC) Kılavuzu" belgesine ve Yardım Kılavuzuna (sayfa 82) göz atın.

Farklı lenslerle satılan çeşitli modeller bu kılavuzun kapsamı altındadır.

Cihazla birlikte gelen lense göre model ismi değişir. Ülke/bölgeye göre bulunabilir modeller değişir.

| Model adı | Lens                     |
|-----------|--------------------------|
| ILCE-7M2  | Birlikte verilmez        |
| ILCE-7M2K | FE 28-70 mm F3.5-5.6 OSS |

# Fonksiyonların tanıtımı

Bu bölümde sıkça kullanılan çekim özellikler ve diğer ayırt edici özellikler anlatılmaktadır.

Daha detaylı bilgi için parantez içinde belirtilen sayfalara göz atın.

## Sıkça kullanılan çekim özellikleri

### **Pozlandırma Telifisi. (37)**

Tüm görüntünün parlaklığını değiştirmek için pozlandırmayı ayarlayabilirsiniz. Çekim modu M olarak ayarlandığında dahi, ISO hassasiyeti [OTOMATİK ISO] olarak seçilmişse pozlandırmayı düzenleyebilirsiniz.

### **ISO/Çoklu Kare NR (37)**

Işık hassasiyetini ayarlayabilirsiniz.

ISO hassasiyeti ISO 50 ve ISO 25600 arasında ayarlanabilir.

 (Çoklu Kare NR), seçeneğini seçtiğinizde, maksimum ISO hassasiyetinden daha büyük ISO değerleri seçebilirsiniz.

### **Beyaz Dengesi (37)**

Renk tonlarını ayarlayabilirsiniz.

Işık kaynağına uygun bir seçenek seçebilirsiniz veya renk sıcaklığı ile renk filtresini kullanarak hassas ayarlama yapabilirsiniz.

### **Sürücü Modu (36)**

Amacınıza uygun olarak tek kare çekim, arka arkaya çekim veya kademeli çekim gibi bir sürücü modu seçebilirsiniz.

## Bu fotoğraf makinesinin özellikleri

### **DRO/Otomatik HDR (72)**

[D-Range Opt.]: Fotoğraf makinesi, resmi küçük alanlara bölerek nesne ve arkaplan arasındaki ışık ve gölge kontrastını analiz eder ve optimum parlaklık ve tonlamaya sahip bir resim ortaya çıkarır.

[Otomatik HDR]: Farklı pozlandırmalara sahip 3 fotoğraf çekilir ve zengin tonlamaya sahip tek bir fotoğraf elde edebilmek için bunlar bir araya getirilir.

## **Yaratıcı Stil (71)**

13 stil arasından istediğiniz bir tanesini seçebilirsiniz.

Dilerseniz fotoğrafların pozlandırma gibi belirli etkenlerini de seçilen stili temel olarak kullanarak ayarlayabilirsiniz.

## **Manuel ayarlamalarla video kaydı (69)**

Video kaydı sırasında dahi P, A, S veya M modunda pozlandırmayı ayarlayabilirsiniz.

## **Görüntü profili (74)**

Video kaydı yaparken renk ve tonlama gibi ayarları değiştirebilirsiniz.

## **Fotoğraf makinesinin kullanımı veya kişiselleştirilmesi**

### **Görüntü bilgileri (39)**

Vizörden baktığınızda, vizör modu etkinleşir ve yüzünüzü vizörden uzaklaştırdığınızda görüntüleme modu tekrar ekran moduna geri döner (varsayılan ayarlar). Kontrol kadranındaki DISP tuşuna basarak ekran görüntüsünü değiştirebilirsiniz.

### **Quick Navi (29)**

[Vizör için] ekrandayken, Fn tuşuna basarak ekranı hızlı bir şekilde Quick Navi ekranına değiştirebilirsiniz. Ön/arka kadranı ve kontrol kadranını kullanarak sezgisel kullanımla öğeleri ayarlayabilirsiniz.

### **Kişiselleştirme(42)**

Fotoğraf makinesindeki Özel tuşlara istediğiniz özelliği atayabilirsiniz. Ayrıca AEL tuşu gibi diğer tuşlara da özellikler atayabilirsiniz.

# Fotoğraf makinenizin kullanımı hakkında notlar

## Ekran dili

Menüyü kullanarak ekranda görüntülenen dili seçebilirsiniz (sayfa 45).

## Fotoğraf çekme işlemi

Bu fotoğraf makinesinin nesnelere görüntülemek için 2 modu bulunur: ekran modu kullanan ekran ve vizörü kullanan vizör modu.

## Fotoğraf makinesinde bulunan işlevler

- Bu kullanım kılavuzunda 1080 60i- uyumlu cihazlar ve 1080 50i-uyumlu cihazlar anlatılmaktadır.  
Fotoğraf makinenizin 1080 60i- uyumlu bir aygıt veya 1080 50i- uyumlu bir aygıt olup olmadığını anlamak için makinenin altında bulunan aşağıdaki işaretleri kontrol edin.  
1080 60i-uyumlu cihaz: 60i  
1080 50i-uyumlu cihaz: 50i
- Bu makine 1080 60p veya 50p formatında videolarla uyumludur. Şu anda kadar olan standart iç içe geçmeli yöntemle kayıt yapan kayıt modlarının aksine, bu fotoğraf makinesi aşamalı yöntem kullanır.  
Böylelikle çözünürlük artar ve daha net, daha gerçekçi görüntüler ortaya çıkar.

## Yeni görüntü veritabanı oluşturma

Fotoğraf makinesini veya görüntü veritabanı olmayan bir hafıza kartı takıp çalıştırırsanız, fotoğraf makinesi otomatik olarak hafıza kartının kapasitesinin bir kısmını kullanarak görüntü veritabanı dosyası oluşturur.  
Bu süreç biraz uzun sürebilir ve bu işlem bitene kadar fotoğraf makinesini kullanamazsınız.

Eğer veritabanı dosyasında bir arıza oluşursa, “PlayMemories Home™,” özelliğini kullanarak tüm görüntüleri bilgisayarınıza aktarın ve ardından kamerayı kullanarak hafıza kartınızı sıfırlayın.

## **Kayıt/oyun hakkında notlar**

- Hafıza kartının çalışmasını daha dengeli bir hale getirmek için, hafıza kartını fotoğraf makinenizle ilk defa kullanmadan önce biçimlendirmeniz önerilir.  
Hafıza kartını biçimlendirdiğinizde, hafıza kartı içinde yer alan bütün veriler silinir.  
Biçimlendirmeden önce, verileri bir bilgisayar veya başka bir cihaza kopyalayın.
- Uzun süreli olarak hafıza kartına resim kaydeder ve silerseniz, hafıza kartındaki dosyalarda dağılma meydana gelebilir ve video kaydı kısmen kesintiye uğrayabilir.  
Böyle bir durumda, verileri bir bilgisayara veya başka bir cihaza kopyalayın ve sonra [Format] işlemini yapın.
- Kayda başlamadan önce fotoğraf makinenizin doğru çalıştığından emin olmak için öncesinde bir deneme çekimi yapın.

## **Hafıza kartı için yedekleme önerisi**

Erişim lambasının ışığı yanıp sönerken fotoğraf makinesini kapatırsanız veya pil takımını ya da hafıza kartını çıkarırsanız, hafıza kartındaki veriler zarar görebilir. Veri kaybını önlemek için verilerinizi her zaman başka bir cihaza kopyalayın (yedekleyin).

## **Hasar gören içerik veya kayıt hatalarının tazmini sağlanmamaktadır**

Sony fotoğraf makinesi veya kayıt medyasındaki arızalardan dolayı gerçekleştirilemeyen kayıtlar, kayıtlı içeriklerin silinmesi veya hasar görmesi sonucu meydana gelen kayıpları tazmin etmemektedir.

### APS-C boyutu ile uyumlu bir E-mount lens ile çekim yapma

Fotoğraf makinesinin üzerinde a 35 mm, full-frame CMOS sensör yer almaktadır. Fakat, görüntü boyutu otomatik olarak APS-C boyutu ayarına göre değişir ve APS-C boyutuna uyumlu bir E-mount lens kullanıldığında görüntü boyutu daha ufak olur (varsayılan ayarlar)

### Ekran, elektronik vizör, lens ve görüntü sensörü ile ilgili notlar

- Ekran ve elektronik vizör yüksek hassasiyet teknolojisi kullanılarak üretilmiştir ve piksellerin %99.99'dan fazlası efektif kullanım için işlevseldir. Bununla birlikte, ekran ve elektronik vizör üzerinde sürekli olarak beliren ufak siyah noktalar ve/veya parlak noktalar (beyaz, kırmızı, mavi veya yeşil) bulunabilir. Bu noktalar üretim sürecinin normal sonuçlarıdır ve resimleri hiçbir şekilde etkilemez.
- Fotoğraf makinesini ekranın yanında tutmayın.
- Güçlü zoom lensi kullanırken parmaklarınızın ya da diğer nesnelerin lensin görüş açısını kapatmamasına özen gösterin.
- Fotoğraf makinesini güneş ışığı gibi güçlü bir ışık kaynağına maruz bırakmayın. İç bileşenler hasar görebilir.
- Lens takılı değilken lense güneş ışığına veya güçlü bir ışık kaynağına bakmayın. Bu durum gözlerinizde düzlemz hasarlara veya bozukluğa neden olabilir.
- Fotoğraf makinesini güçlü radyo dalgalarının veya radyasyonun bulunduğu yerlerde kullanmayın. Kayıt ve oynatım işlemleri düzgün çalışmayabilir.

- Soğuk bir ortamda kullanılırken resimler ekranda iz bırakabilir. Bu bir arıza değildir. Soğuk bir ortamda fotoğraf makinenizi çalıştırdığınızda, ekran kısa bir süreliğine kararabilir. Fotoğraf makinesi ısındığında ekran normal çalışır.
- Kaydedilen görüntü, kaydetmeden önce görüntülediğiniz görüntüden farklı olabilir.

### Lenslerin ve aksesuarların kullanımı hakkında notlar

Fotoğraf makinenize uygun Sony lenslerini ve aksesuarlarını kullanmanız önerilir. Bu fotoğraf makinesini başka üreticilerin ürünleriyle birlikte kullanmak performansını etkileyebilir ve kazalara ya da arızalara neden olabilir. Sony bu gibi kazalarda veya arızalarda sorumluluk kabul etmez.

### Çoklu Arayüz Bağlantısı hakkında

- Çoklu arayüz bağlantısına harici flaş takmak gibi herhangi bir aksesuar takarken veya çıkartırken, öncelikle makineyi KAPALI konuma getirin. Aksesuarları takarken, vidaları sıkılaştırın ve fotoğraf makinesine tam olarak oturduğundan emin olun.
- Yüksek voltajlı flaş senkronu terminalli harici flaş veya ters kutuplu flaş kullanmayın. Bu arızaya neden olabilir.

### Vizörle çekim hakkında notlar

Fotoğraf makinesinde yüksek çözünürlük ve yüksek kontrasta sahip Organic Electro-Luminescence vizör bulunmaktadır. Bu vizör daha geniş bir görüntüleme açısı ve gözle arada daha fazla mesafe sağlar. Bu fotoğraf makinesi çeşitli öğeleri yaklaşık olarak dengeleyerek daha kolay görüntüleme yapılabilen bir vizöre sahip olmak üzere tasarlanmıştır.

- Vizörün kenarlarında görüntü hafifçe bozulabilir. Bu bir arıza değildir. Tüm ayrıntıları ile birlikte tam kompozisyonu görmek istediğiniz zaman, ekranı da kullanabilirsiniz.
- Vizörden bakarken fotoğraf makinesini çevirseniz veya gözlerinizi etrafa hareket ettirseniz, vizördeki görüntü bozulabilir veya görüntünün rengi değişebilir. Bu, lensin veya görüntüleme cihazının bir özelliği olup arıza olduğu anlamına gelmemektedir. Fotoğraf çekerken vizörün merkez alanına doğru bakmanızı öneririz.
- Vizörle çekim yaparken göz yorgunluğu, bitkinlik, mide bulantısı veya baş dönmesi yaşayabilirsiniz. Vizörle çekim yaparken düzenli aralıklarla ara vermenizi öneririz. Verilecek aranın uzunluğu kişiye göre değişebileceğinden, aranın ne kadar sürmesi gerektiğine sizin karar vermeniz gerekir. Kendinizi kötü hissetmeniz halinde, düzeleneye kadar vizörü kullanmaya ara verin ve gerekiyorsa doktorunuza danışın.

### Uzun süreli kayıt ile ilgili notlar

- Fotoğraf makinesinin ve pilin sıcaklığına bağlı olarak video kaydı yapamayabilirsiniz veya fotoğraf makinesini korumak için güç otomatik olarak kesilebilir. Cihaz kapanmadan önce ekranda bir mesaj görüntülenir veya daha fazla video kaydı yapamazsınız. Böyle bir durumda, cihazı kapalı durumda bırakın ve fotoğraf makinesi ve pili soğuyana kadar bekleyin. Fotoğraf makinesi ve pili yeterince soğumadan cihazı çalıştırırsanız, fotoğraf makinesi tekrar kapanabilir veya video kaydı yapamayabilirsiniz.
- Yüksek ortam sıcaklıklarında fotoğraf makinesinin ısısı hızlı bir şekilde yükselir.
- Fotoğraf makinesinin ısısı yükseldiğinde görüntü kalitesi bozulabilir. Çekim yapmaya

devam etmeden önce makinenin ısısı düşene kadar beklemeniz önerilir.

- Fotoğraf makinesinin yüzeyi ısınabilir. Bu bir arıza değildir.

### XAVC S ve AVCHD videoların bilgisayara aktarılmasıyla ilgili notlar

AVC S videoları veya AVCHD videoları bir bilgisayara aktarırken, aşağıdaki web sayfasından “PlayMemories Home” yazılımını indirip kullanın: <http://www.sony.net/pm/>

### Diğer cihazlar üzerinde video oynatma ile ilgili notlar

- Bu fotoğraf makinesinde AVCHD formatında kayıt için yüksek bir profil olan MPEG-4 AVC/H.264 kullanılmaktadır. Bu fotoğraf makinesi ile AVCHD formatında kaydedilen videolar aşağıdaki cihazlarla oynatılamaz.
  - Yüksek Profili desteklemeyen AVCHD formatı ile uyumlu diğer cihazlar
  - AVCHD formatı ile uyumlu olmayan cihazlar
- Bu fotoğraf makinesi ayrıca MP4 formatında kayıt için MPEG-4 AVC/ H.264 Ana Profili kullanılmaktadır. Bu nedenle bu kamera ile MP4 formatında kaydedilen videolar MPEG-4 AVC/H.264 profilini destekleyen cihazlar haricinde bir cihazda oynatılamaz.

- HD (yüksek çözünürlük) görüntü kalitesi ile kaydedilen diskler yalnızca AVCHD formatı ile uyumlu cihazlarda oynatılabilir. DVD-tabanlı oynatıcılar veya kaydediciler AVCHD formatı ile uyumlu olmadıkları için HD görüntü kalitesine sahip diskleri oynatamaz. Ayrıca DVD-tabanlı oynatıcılar veya kaydediciler HD görüntü kalitesine sahip diskleri çıkartamayabilir.
- 1080 60p/1080 50p formatında kaydedilen videolar sadece 1080 60p/1080 50p destekleyen cihazlarda oynatılabilir.
- XAVC S formatında kaydedilen videolar yalnızca XAVC S-destekleyen cihazlarda oynatılabilir.

### Telif Hakları hakkında uyarı

Televizyon programları, videolar, video kasetleri ve diğer materyaller telif hakkı korumalı olabilir. Bu tarz materyallerin izinsiz kaydı telif hakkı yasalarına ters düşebilir.

### Bu kullanım kılavuzunda kullanılan resimler



Bu kılavuzda kamerayla çekilen resimlerin örnekleri olarak kullanılan fotoğraflar üzerinde oynanmış resimlerdir ve gerçekte bu kamerayla çekilmiş resimler değildirler.

### Bu kullanım kılavuzunda anlatılan teknik özellik verileri

Performans ve teknik özellikler hakkındaki veriler bu kılavuzda aksi belirtilmedikçe aşağıdaki koşullar altında tespit edilmiştir: ortalama ortam sıcaklığı olan 25 °C (77 °F)'de, şarj lambası sönene kadar tam olarak şarj edilmiş bir pil takımı kullanılarak.

### Kablosuz ağ özelliklerini (Wi-Fi ve NFC, vs.) geçici olarak kapatma

Uçağa(v.b) bindiğinizde tüm kablosuz ağ özelliklerini geçici olarak devre dışı bırakabilirsiniz.

MENÜ tuşu →  [Kablosuz] → [Uçak Modu] → [Açık] seçeneklerini seçin. [Uçak Modu] [On] olarak seçildiğinde, ekranda  (uçak) sembolü görüntülenir.

### Kablosuz LAN hakkında notlar

Fotoğraf makinenizin çalınması veya kaybolması durumunda, Sony, illegal kullanım veya makinenin kayıtlı erişim noktasının kullanımından kaynaklanabilecek kayıp veya zararlarla ilgili sorumluluk kabul etmez.

### Kablosuz LAN ürünleri kullanırken güvenlikle ilgili notlar

- Heklenmeleri, kötü amaçlı üçüncü kişileri ve diğer saldırıları önlemek için her zaman güvenli bir kablosuz LAN kullandığımızdan emin olun.
- Kablosuz LAN kullanırken güvenlik ayarlarını belirlemeniz önemlidir.
- Kablosuz LAN kullanırken, güvenlik önlemleri alınmamasından veya diğer kaçınılmaz koşullardan ötürü bir güvenlik sorunu yaşanması durumunda, Sony kayıp veya hasardan sorumlu değildir.



# Ürünle birlikte gelen aksesuarların kontrolü

Parantez içindeki sayılar kaç adet olduğunu göstermektedir.

## Bütün modellerle birlikte verilir:

- Fotoğraf makinesi (1)
- AC Adaptörü AC-UD10/AC-UUD11 (1)  
AC Adaptörünün şekli ülke/bölgeye göre farklılık gösterebilir.
- Güç kablosu (ana kablo) (1)\* (ABD ve Kanada'da temin edilmez)



- \* Fotoğraf makinenizle beraber birden fazla güç kablosu verilebilir. Ülkenizdeki/bölgenizdeki kullanıma uygun olan kabloyu kullanın.
- Şarj edilebilir pil takımı NP-FW50 (1)

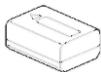

## • Mikro USB kablosu (1)

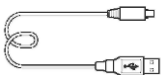

## • Omuz askısı (1)



Omuz askısını fotoğraf makinenize nasıl takacağınıza dair bilgi için, bakınız sayfa 21.

- Gövde kapağı (1) (Fotoğraf makinesinin üzerine takılıdır)



- Aksesuar yuvası kapağı (1) (Fotoğraf makinesinin üzerine takılıdır)
- Mercek Kapağı (1) (Fotoğraf makinesinin üzerine takılıdır)
- Kullanım Kılavuzu (1) (bu kılavuz)
- Wi-Fi Bağlantısı/Tek dokunuş (NFC) Kılavuzu (1)  
Bu kılavuzda, Wi-Fi bağlantısı gerektiren özellikler anlatılmaktadır.

## ILCE-7M2K:

- Zoom lens FE 28-70 mm F3.5- 5.6 OSS (1)/Ön lens kapağı (1)/ Arka lens kapağı (1)/Lens kapağı (1)

# Parçalar

Parçaların kullanımı hakkında daha detaylı bilgi için parantez içinde belirtilen sayfalara göz atın.

## Ön taraf

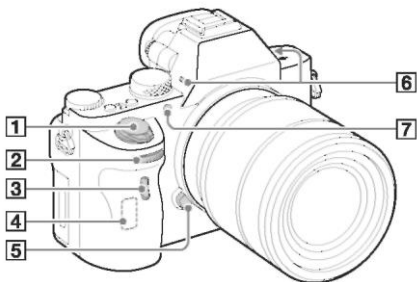

Lens çıkartıldığında

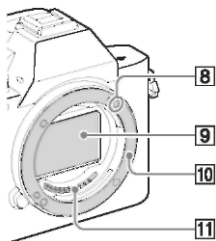

- 1 Güç tuşu/Deklanşör
- 2 Ön kadran
- 3 Uzaktan kumanda sensörü
- 4 Wi-Fi anteni (dahili)
- 5 Lens çıkartma tuşu
- 6 Dahili mikrofon\*1

- 7 AF aydınlatıcı (37)/Zaman-ayarlı çekim lambası
- 8 Bağlantı dizini
- 9 Görüntü sensörü\*2
- 10 Bağlantı
- 11 Bağlantılar\*2

\*1 Video çekimi sırasında bu bölümü kapatmayın.

Aksi takdirde ses kirliliği ortaya çıkabilir veya sesler kısık duyulur.

\*2 Bu bölümlere dokunmayın.

## Arka taraf

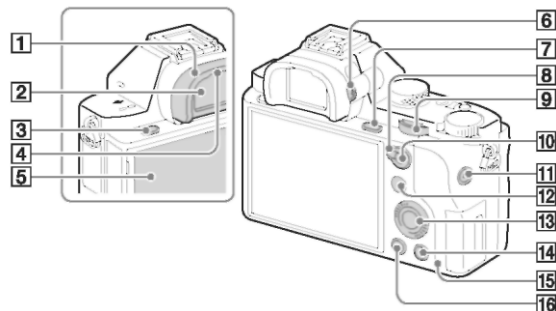

1 Vizör adaptörü (62)

2 Vizör

3 MENU tuşu (35)

4 Göz sensörü

5 Ekran (24)

- Monitörü kolayca görüntüleyebileğiniz bir açıya ayarlayıp istediğiniz açıdan çekim yapabilirsiniz.



6 Diyopter-ayar kadranı

- Vizördeki görüntü netleşinceye kadar diyopter ayar kadranını çevirin.

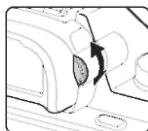





7 Çekim için: C3 (Özel 3) tuşu (28)

Görüntülemek için:  (Büyütme) tuşu (76)

8 AF/MF/AEL tuşu

9 Arka kadran

- 10 Çekim için: AF/MF (Otomatik odaklama/manuel odaklama) tuşu/ AEL tuşu (28)  
Görüntülemek için:  (Resim indeksi) tuşu (76)
- 11 MOVIE tuşu (65)
- 12 Çekim için: Fn tuşu (33)  
Görüntülemek için:  (Akıllı Telefona Gönder) tuşu
- Bu tuşa basarak [Akıllı Telefona Gönder] ekranını görüntüleyebilirsiniz.
- 13 Kontrol tuşu (31)
- 14 Çekim için: C4 (Özel 4) tuşu (28)  
Görüntülemek için:  (Silme) tuşu (68)
- 15 Erişim lambası
- 16  (Oynatma) tuşu (66)

## Üst /Yan görünüş

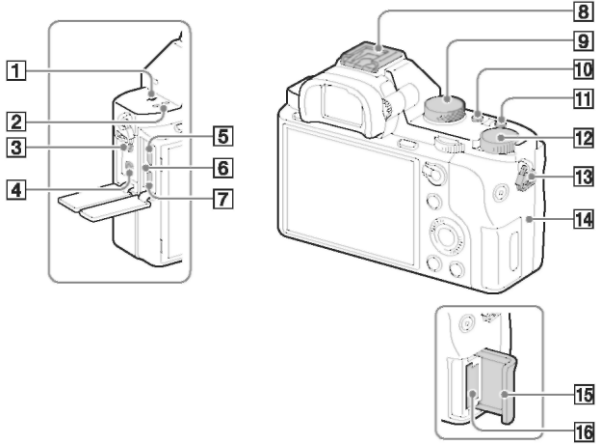

- 1 Görüntü sensörü pozisyon işareti
- 2 Hoparlör
- 3 (Mikrofon) jakı
- Harici bir mikrofon bağlandığında, mikrofon otomatik olarak çalışır. Harici mikrofon fişten beslemeli bir modelde, mikrofon kameranın enerjisinden kullanır.
- 4 (Kulaklık) jakı
- 5 Çoklu/Mikro USB Terminali\*
- Micro USB uyumlu cihazları destekler.

- 6 Şarj lambası (49)
- 7 HDMI mikro jak
- 8 Çoklu arayüz bağlantısı\*
- Bazı aksesuarlar Çoklu arayüz bağlantısına tam olarak yerleşmeyip dışarı doğru çıkıntı yapabilir. Ancak, aksesuar bağlantının ön ucuna ulaştığında, bağlantı yapılmış demektir.
- 9 Mod tuşu (69)
- 10 C2 (Özel 2) tuşu (28)
- 11 C1 (Özel 1) tuşu (28)
- 12 Pozlandırma dolgusu (28)

## 13 Omuz askısı kancası

- Omuz askısının uçlarını fotoğraf makinesine takın.

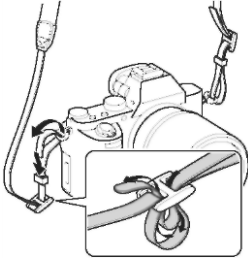
14 **N** (N işareti)

- Bu işaret fotoğraf makinesinin ve NFC-özellikli Akıllı Telefonun bağlantı için temas noktasını gösterir.

**N** N işaretinin Akıllı Telefonun üzerindeki yeriyle ilgili detaylı bilgi için, Akıllı Telefonun kullanım kılavuzuna göz atın.

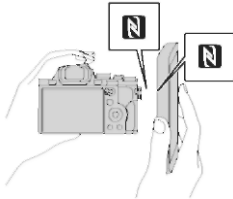

- NFC (Yakın Plan İletişimi) uluslararası bir kısa mesafe kablosuz iletişim teknolojisi standardıdır.

## 15 Hafıza kartı kapağı

## 16 Hafıza kartı yuvası

- \* Çoklu arayüz bağlantısı ve Çoklu/Mikro USB Terminali ile uyumlu aksesuarlar hakkında daha fazla bilgi için Sony web sitesini ziyaret edin, size en yakın Sony bayisine veya yetkili Sony servisine başvurun.

Ayrıca aksesuar yuvası ile uyumlu aksesuarları da kullanabilirsiniz. Başka üreticilerin aksesuarları ile çalışabilme garantisi edilmez.

**ni** Multi  
Interface Shoe

Accessory Shoe

## Alt görünüş

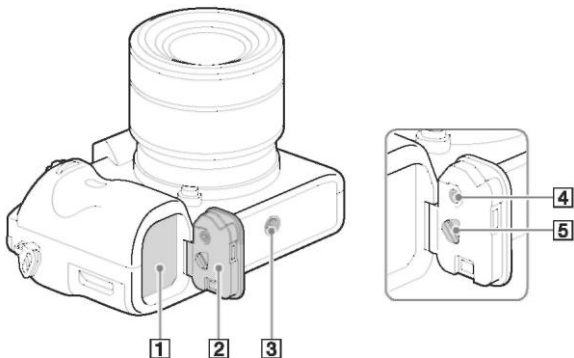

1 Pil takma yuvası (48)

2 Pil yuvası kapağı (48)

3 Tripod soket deliği

- 5,5 mm'den (7/32 inç) daha kısa vidası olan bir tripod kullanın. Aksi takdirde, fotoğraf makinenizi düzgün bir şekilde bağlayamazsınız ve fotoğraf makineniz hasar görebilir.

4 Pil yuvası kilidi

5 Pil çıkartma kolu

- Dikey kavrama parçası (ayrı satılır) kullanırken, pil yuvası kapağını çıkartın.

### Bağlantı levhası kapağı

AC-PW20 AC Adaptörü (ayrıca satılır) kullanırken bunu kullanın. Bağlantı plakasını pil yuvasının içine yerleştirin ve ardından kabloyu aşağıda gösterildiği gibi içinden geçirin.

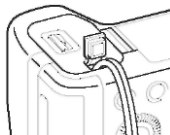

- Kapağı kapatırken kablonun sıkışmamasına dikkat edin.

## Lens FE 28-70 mm F3.5-5.6 OSS (ILCE-7M2K ile birlikte verilir)



- 1 Odaklama halkası
- 2 Zoom halkası
- 3 Odak mesafesi ölçeği
- 4 Odak mesafesi göstergesi
- 5 Lens bağlantıları\*
- 6 Bağlantı dizini

\* Bu bölüme dokunmayın.



# Ekran üzerindeki simgeler listesi

Ekranın durumu varsayılan ayarlarda [Bütün Bilgileri Göster.] şeklinde ayarlanmıştır. [DISP Tuşu] ayarını değiştirirseniz ve ardından kontrol kadranı üzerindeki DISP tuşuna basarsanız, ekran durumu “Vizör” moduna geçiş yapar. Ayrıca DISP tuşuna basarak histogramı görüntüleyebilirsiniz. Aşağıda gösterilen parçalar ve konumları yalnızca kılavuz amaçlıdır ve gerçek görüntüyle farklılık gösterebilir.

## Ekran modu

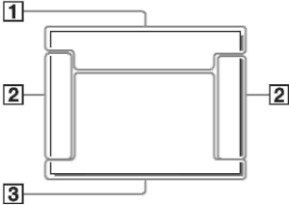

## Oynatımı için

### Temel bilgi ekranı

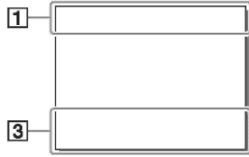

## Vizör modu

### Otomatik Mod ve Sahne Seçimi modu

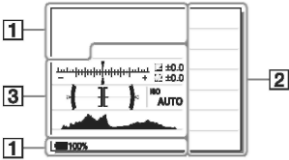

### Histogram ekranı

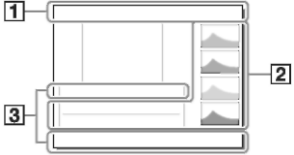

### P/A/S/M/Sweep Panorama modunda

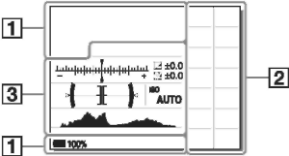



| Görüntüleme         | Anlamı                  |
|---------------------|-------------------------|
|                     | Görüntüleme Modu (67)   |
| 100-0003            | Klasör –dosya numarası  |
|                     | Koru (43)               |
| XAVC S<br>AVCHD MP4 | Videoların kayıt modu   |
| DPOF                | DPOF ayarı              |
|                     | Otomatik Nesne Kareleme |
|                     | Çift Video Kayıt (36)   |
| -PC-                | PC Uzaktan Kumanda      |

2

| Görüntüleme         | Anlamı                                  |
|---------------------|---|
|                     | Sürücü modu (36)                        |
|                     | Flaş modu (36)/Kırmızı göz azaltma (36) |
|                     | Flaş dolgusu (36)                       |
| AF-S AF-C<br>MF DMF | Odaklama modu (36)                      |
|                     | AF alanı                                |
|                     | Yüz Algılama/Gülümseme Deklanşörü (38)  |
|                     | Ölçümleme modu (37)                     |







| Görüntüleme         | Anlamı  |
|---------------------|---|
| 35mm                | Lens odak mesafesi  |
| AWB                 | Beyaz Dengesi (Otomatik, Önayarlı, Sualtı Otomatik, Özel, Renk sıcaklığı, Renk filtresi) (37) |
| 7500K A5 G5         | D-Range Optimizer/Otomatik HDR (72)   |
|                     | Yaratıcı Stil (71)/Kontrast, Doğunluk, Keskinlik  |
| +3 +3 +3            | Resim Efekti (37)   |
|                     | Gülümseme algılaması hassaslığı göstergesi  |
|                     | Görüntü Profili (74)  |
| PP1 - PP7<br>PP OFF |   |

3

| Görüntüleme               | Anlamı   |
|---------------------------|--|
| ● Lock-on<br>AF           | AF Kilit kılavuzu  |
|                           | EV ölçeği  |
|                           | Pozlandırma dolgusu<br>(37)/Manuel Ölçüm                           |
| REC 0:12                  | Video kayıt süresi<br>(dk:s)                                       |
| ●                         | Gözle  |
| 1/250                     | Deklanşör Hızı   |
| F3.5                      | Diyaffram değeri   |
| ISO400<br>ISO AUTO        | ISO hassasiyeti (37)   |
|                           | AE kilidi/FEL kilidi   |
|                           | Deklanşör hızı<br>göstergesi                                       |
|                           | Diyaffram göstergesi   |
|                           | Histogram  |
| D-R OFF<br>DRO HDR<br>HDR | D-Range Optimizer<br>Otomatik<br>HDR/Otomatik HDR<br>resim uyarısı |
|                           | Resim Efektleri hatası   |
| 2014-1-1<br>10:37PM       | Kayıt tarihi   |
| 3/7                       | Dosya numarası/<br>Görüntüleme modunda<br>resim sayısı             |
|                           | Kayıt Kontrol  |
|                           | Nokta ölçüm alanı (35)   |
| 00:00:00:00               | Zaman kodu<br>(saat:dakika:saniye:<br>kare) (74)                   |

# Tuşlar/kadran tuşları ile kullanılabilen özellikler

Aşağıdaki tuşlar/kadran tuşları ile çok sayıda fonksiyonu ayarlayabilir veya kullanabilirsiniz. Tuşların/kadran tuşlarının yeri için bkz. "Parçalar" (sayfa 17).

|  |  |
|--|--|
| <b>Mod tuşu (69)</b>   | Çekim modunu değiştirir.   |
| <b>MENÜ tuşu (35)</b>  | Menü öğelerinin ayarlanması için menü ekranını açar.   |
| <b>MOVIE tuşu (65)</b>   | Videoları kaydeder.  |
| <b>AF/MF tuşu/AEL tuşu/<br/> tuşu</b> | Geçici olarak otomatik odaklamayla manuel odaklamayı değiştirir./ Tüm ekranın pozlandırmasını sabitler./Birden fazla resmi ekranda aynı anda görüntüler.   |
| <b> tuşu (76)</b>                     | Resimler görüntülenirken görüntünün ölçeğini artırır.  |
| <b>Fn tuşu (33)/  tuşu</b>            | Fn tuşu kullanılarak ayarlanan özellikler için ayarlama ekranını görüntüler. [Vizör] ekranındayken, Quick Navi ekranına geçiş yapar./Oynatım modunda,  tuşuna basarsanız "Akıllı telefona gönder" ekranına geçiş yapar. |
| <b>Pozlandırma dolgusu tuşu</b>  | Pozlandırma ayarı için aralığı ayarlar.  |
| <b> tuşu (66)</b>                     | Resimlerin görüntüler.   |
| <b> tuşu (68)</b>                     | Görüntüleri siler  |
| <b>Kişiselleştirilmiş tuş</b>  | Sıkça kullanılan özelliği tuşa atar.<br>Aşağıdaki özellik varsayılan ayarlarda tüm tuşlara atanmıştır.<br>C1 (Özel 1) tuşu: Beyaz Dengesi<br>C2 (Özel 2) tuşu: Odaklama Ayarları<br>C3 (Özel 3) tuşu: Odaklama Modu<br>C4 (Özel 4) tuşu: Ayarlanmamış  |

# Quick Navi ekranının kullanımı

Quick Navi ekranını kullanarak, ekran modu [Vizör için] olarak seçildiğinde ayarları doğrudan kayıt bilgisi ekranından değiştirebilirsiniz (Quick Navi). Aşağıda gösterilen parçalar ve konumları yalnızca kılavuz amaçlıdır ve gerçek görüntüyle farklılık gösterebilir.

- 1 MENU tuşu → ⚙️(Kişiyeye özel Ayarlar) → [DISP tuşu] → [Ekran] → [Vizör için] → [Enter]
- 2 Ekran modunu [Vizör] olarak değiştirmek için kontrol kadranındaki DISP tuşuna basın.
- 3 Quick Navi ekranına geçmek için Fn tuşuna basın.

## Otomatik Mod ve Sahne Seçimi modunda



## P/A/S/M/Sweep Panorama modunda





- 4 Kontrol kadranındaki ▲/▼/◀/▶ tuşlarını kullanarak istenen öğeyi seçin.

## 5 Ön kontrol kadranıyla öğeyi ayarlayın.

- Bazı ayar değerlerine arka kadran çevrilerek ince ayar yapılabilir.
- Kontrol kadranının ortasına basıldığında seçilen öğeyi ayarlama ekranı açılır (sayfa 31)
- Fn tuşuna tekrar basıldığında Quick Navi ekranı kapanır ve ekran eski haline döner.

## Quick Navi ekranında kullanılabilen özellikler

|   |  |  |
|---|--|--|
| Sürücü Modu   | Flaş Modu  | Flaş Telifisi  |
| Odaklama Modu   | Odaklama Alanı   | Pozlandırma Telifisi.  |
| ISO   | Ölçüm Modu   | Beyaz Dengesi  |
| DRO/Otomatik HDR  | Yaratıcı Stil  | Resim Efektleri  |
| Resim Profili   | Gülümseme/Yüz Algılama   |  Görüntü Boyutu |
|  Görüntü Oranı |  Kalite | SteadyShot   |
| Otomatik Mod  | Pozlandırma modları  | Vurgu Seviyesi   |

### Notlar

- Quick Navi ekranında griyle gösterilen öğeler kullanılamaz.
- [Yaratıcı Stil] (sayfa 71) veya [Resim Profili] (sayfa 74) kullanırken, kurulum işlemlerinden bazıları sadece belli bir ekrandan yapılabilir.

# Fotoğraf makinesinin kullanımı

## Kontrol kadranının kullanılması

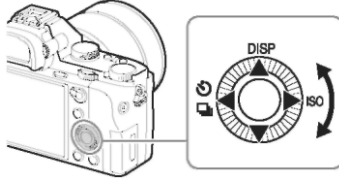

- Seçim karesini hareket ettirmek için, kontrol kadranını döndürebilir veya kontrol kadranının üst/alt/sol/sağ tarafına basabilirsiniz. Seçili öğeyi ayarlamak için, kontrol kadranının ortasındaki ● tuşuna basın. Bu kılavuzda, kontrol kadranının üst/alt/sol/sağ tarafına basılması ▲/▼/◀/▶ ile gösterilmiştir.
- Aşağıdaki özellikler, kontrol kadranı üzerindeki ▲/◀/▶ tuşuna atanmıştır.

|   |       |  |
|---|-------|--|
| ▲ | DISP  | Ekran görünümünü değiştirir.   |
| ▶ | ISO   | ISO hassasiyeti  |
| ◀ | 🔄 / 📄 | Sürücü Modu <ul style="list-style-type: none"><li>• Sürekli Çekim/Kademe</li><li>• Zaman Ayarı</li></ul> |

- Çekim modunda, ▼/◀/▶/● tuşlara ve kontrol kadranı çevirme konumuna dilediğiniz bir özellik atayabilirsiniz.
- Kontrol kadranını döndürdüğünüzde veya oynatım modunda ◀/▶ kontrol kadranına bastığımızda, bir önceki veya bir sonraki resmi görüntüleyebilirsiniz.



## Ön kadranın/arka kadranın kullanımı

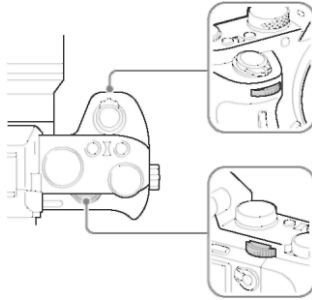

Tüm çekim modları için gerekli olan ayarları hemen etkin olacak şekilde değiştirmek için ön kadranı veya arka kadranı döndürebilirsiniz.

# Fn (Fonksiyon) tuşu ile özellik seçme

Bu tuş Quick Navi ekranı özellikleri hariç çekim için sıkça kullanılan özellikleri ayarlayıp onaylamaya yarar.

**1 Ekran modunu [Vizör] modundan farklı bir moda ayarlamak için kontrol kadranındaki DISP tuşuna basın.**

**2 Fn tuşuna basın.**

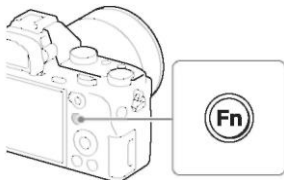

**3 Kontrol kadranındaki ▲/▼/◀/▶ tuşlarını kullanarak istenen öğeyi seçin.**

Ayar ekranı görüntülenir.

**4 Ön kadranı döndürerek istediğiniz ayarı seçin, ardından kontrol kadranı üzerindeki ● tuşuna basın.**

- Bazı ayar değerlerine arka kadran çevrilerek ince ayar yapılabilir.

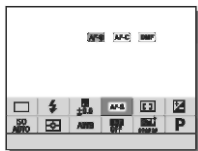

**İlgili ekranda bireysel ayarları ayarlamak için**

3. adımda, bir ayar öğesi seçin ve ayar öğesi için atanan ekrana geçiş yapmak için kontrol kadranı üzerindeki ● tuşuna basın. Kullanım kılavuzuna göre öğeleri belirleyen.



İşlem kılavuzu

## Fn (Fonksiyon) tuşu kullanılarak kaydedilen özellikler

Fn (Fonksiyon) tuşuna bastığınızda görüntülenecek özellikleri seçebilirsiniz.

**MENU tuşu** →  (Kişiyeye özel ayarlar) → **[Özellik Menüsü ayarları]** → **Özellięi istedięiniz konuma atayın.**

Fn tuşu ile seçilebilen özellikler aşağıda belirtilmiştir:

|   |   |   |
|---|---|---|
| Sürücü Modu   | Flaş Modu   | Flaş Telifisi   |
| Odaklama Modu   | Odaklama Alanı  | Pozlandırma Telifisi.   |
| ISO   | Ölçüm Modu  | Beyaz Dengesi   |
| DRO/Otomatik HDR  | Yaratıcı Stil   | Çekim Modu  |
| Resim Efektleri   | Resim Profili   | Merkez Kilitli AF   |
| Gülümseme/Yüz Algılama  |  Soft Skin Efektleri |  Otomatik Nesne Kareleme |
|  Görüntü Boyutu    |  Görüntü Oranı       |  Kalite                  |
| SteadyShot  | SteadyShot Ayarları   | SteadyS. Odak Mes.  |
| Ses Kayıt Seviyesi  | Zebra   | İzgara Çizgisi  |
|  İmleç Görüntüleme | Ses Seviyesi Ekranı   | Vurgu Seviyesi  |
| Vurgu Rengi   | Ayarlanmamış  |   |

# MENU tuşu kullanılarak seçilebilen fonksiyonlar

Fotoğraf makinesinin temel ayarlarını bir arada yapabilir veya çekim, oynatım ve diğer işlemler için ayrı ayrı yapabilirsiniz.

## 1 Menü ekranını görüntülemek için MENU tuşuna basın.

2 Kontrol kadranı üzerindeki ▲/▼/◀/▶ ögesini kullanarak veya kontrol kadranını çevirerek dilediğiniz ayar ögesini seçin ve ardından kontrol kadranının ortasındaki ● tuşuna basın.







- Ekranın üst kısmından bir simge seçin ve başka bir MENU ögesine geçmek için kontrol kadranı üzerindeki ◀/▶ tuşuna basın.

## 3 Ayar değerini seçin ardından onaylamak için ●tuşuna basın. Döşeme Menüü görüntülemek için

MENU tuşuna bastığınızda, her zaman menünün ilk ekranının gösterilip gösterilmeyeceğini seçmenize olanak tanır.

**MENÜ tuşu →  (Kurulum) → [Döşeme Menü] → [Açık]**







## (Fotoğraf Makinesi Ayarları)

|  |   |
|--|---|
|  <b>Boyutu</b>        | Resimlerin boyutunu seçer.<br>(L: 24M/M: 10M/S: 6.0M (3:2)<br>L: 20M/M: 8.7M/S: 5.1M (16:9)<br>L: 10M/M: 6.0M/S: 2.6M (APS-C boyutu, 3:2)<br>L: 8.7M/M: 5.1M/S: 2.2M (APS-C boyutu, 16:9)   |
|  <b>Görüntü Oranı</b> | Resimlerin görüntü oranını seçer.<br>(3:2/16:9)   |
|  <b>Kalite</b>        | Fotoğrafların görüntü kalitesini ayarlar.<br>(RAW/RAW & JPEG/Extra fine/Fine/Standard)  |
| <b>Panorama: Boyut</b>   | Panoramik resimlerin boyutunu seçer.<br>(Standart/Geniş)  |
| <b>Panorama: Yön</b>   | Panoramik resimlerin çekilme yönünü seçer.<br>(Sağ/Sol/Yukarı/Aşağı)  |
|  <b>Dosya Formatı</b> | Video dosyası formatını seçer.<br>(XAVC S/AVCHD/MP4)  |
|  <b>Kayıt Ayarı</b>   | Kaydedilen resim çerçevesinin kalitesini ve boyutunu seçer.<br>(XAVC S: 60p 50M/50p 50M/30p 50M/25p 50M/24p 50M* <sup>1</sup><br>AVCHD: 60i 24M(FX)/50i 24M(FX)/60i 17M(FH)/50i<br>17M(FH)/60p 28M(PS)/50p 28M(PS)/24p 24M(FX)/25p<br>24M(FX)/24p 17M(FH)/25p 17M(FH) MP4: 1440x1080<br>12M/VGA 3M) |
| <b>Çift Video KAYIT</b>  | Aynı anda XAVC S video ve MP4 video veya AVCHD video ve MP4 video çekme ayarını yapar. (Açık/Kapalı)  |
| <b>Sürücü Modu</b>   | Sürekli çekim gibi sürücü modlarından birini seçmeye yarar.<br>(Tek Çekim/Sürekli Çekim/Zaman ayarlı/Zaman ayarlı(Sürekli)/Sürekli Kademe/Tek Kademe/WB Kademe/DRO Kademe)  |
| <b>Flaş Modu</b>   | Flaş ayarlarını değiştirir.<br>(Flaş Kapalı/Otomatik Flaş/Dolgu Flaş/Yavaş Senkron/Arka Senkron/ Kablosuz)  |
| <b>Flaş Telifisi</b>   | Flaş ışığının yoğunluğunu ayarlar.<br>(-3.0EV ila +3.0EV)   |
| <b>Kırmızı Göz Giderme</b>   | Flaşlı çekimde ortaya çıkan kırmızı gözü azaltır.<br>(Açık/Kapalı)  |
| <b>Odaklama Modu</b>   | Odaklama modunu seçer.<br>(Tek Çekim AF/Sürekli AF/DMF/Manuel Odak)   |

MENÜ tuşu kullanılarak seçilebilen özellikler



|   |  |
|---|--|
| <b>Odaklama Alanı</b>   | Odaklama alanını seçer.<br>(Geniş/Alan/Merkez/Esnek Nokta/AF Kilidi)   |
| <b>Odaklama Ayarları</b>  | Ön veya arka kadranı veya kontrol kadranını kullanarak odaklama yapmanıza imkan sağlar.  |
|  <b>AF Aydınlatıcı</b> | Odaklamaya yardımcı olmak için karanlık sahnelerin üzerine ışık veren AF aydınlatıcıyı ayarlar. (Otomatik/Kapalı)  |
| <b>Pozlandırma Telifisi.</b>  | Bütün resmin parlaklığını ayarlar. (-5.0EV ila +5.0EV)   |
| <b>Pozlandırma adımı</b>  | Deklanşör hızı, diyafram açıklığı ve pozlandırma için arttırma adımının boyutunu ayarlar. (0.5EV/0.3EV)  |
| <b>ISO</b>  | ISO hassasiyetini ayarlar.<br>(Çoklu Kare NR/ISO AUTO/ISO 50 den ISO 25600'a)  |
| <b>Ölçüm Modu</b>   | Parlaklığı ölçmek için kullanılacak ölçüm yöntemini seçer.<br>(Çoklu/Merkez/Nokta)   |
| <b>Beyaz Dengesi</b>  | Resimlerin renk tonunu ayarlar.<br>(Otomatik/Gün Işığı/Gölge/Bulutlu/Parlak/Flüoresan: Sıcak Beyaz/Flüoresan: Soğuk Beyaz/Flüoresan: Gündüz Beyaz/Flüoresan: Gün ışığı/Flaş/Otomatik Sualtı/Renk Sıcaklığı/Filtre/Özel 1-3/Özel Kurulum)                   |
| <b>DRO/Otomatik HDR</b>   | Parlaklık ve kontrast telifisini otomatik olarak yapar.<br>(Kapalı/D-Range Opt./Otomatik HDR)  |
| <b>Yaratıcı Stil</b>  | Tercih edilen görüntü işlemlerini seçer. Aynı zamanda kontrastı, doygunluğu ve keskinliği de ayarlayabilirsiniz.<br>(Standart/Canlı/Doğal/Net/Derin/Işık/Portre/ Manzara/Gün Batımı/Gece Manzarası/Sonbahar yaprakları/Siyah ve Beyaz/Sepya/Stil Kutu 1-6) |
| <b>Resim Efektleri</b>  | Seçilen efektte özel bir desenle birlikte fotoğraf çeker.<br>(Kapalı/Oyuncak Kamera/Popüler Renk/Posterleştirme/ski Fotoğraf/Yumuşak Vurgu/Kısmi Renk/Yüksek Kontrast Mono./Yumuşak Odak/ HDR Boyama/Zengin Ton Mono./Minyatür/Sulu Boya/ İllüstrasyon)    |
| <b>Resim Profili</b>  | Videokaydı yaparken renk ve tonlama gibi ayarları değiştirir<br>(Kapalı/PP1 - PP7)   |
| <b>Yakınlaştırma</b>  | Net Görüntü Yakınlaştırma ve Dijital Yakınlaştırma özellikleri için yakınlaştırma ölçeğini ayarlar.  |
| <b>Odak Yakınlaştırıcı</b>  | Odağı kontrol edebilmemiz için çekimden önce resmi büyütür.  |

MENÜ tuşu kullanılarak seçilebilen özellikler

|   |   |
|---|---|
|  <b>Uzun Pozlama</b><br><b>Gürültü Azaltma</b> | Deklanşör hızının 1 saniye veya daha uzun olduğu çekimler için gürültü azaltma işlemini ayarlar. (Açık/Kapalı)  |
|  <b>Yüksek ISO</b><br><b>Gürültü Azaltma</b>   | Yüksek hassasiyette çekimlerde kirlilik azaltma işlemini ayarlar. (Normal/Düşük/Kapalı)   |
| <b>Merkez Kilitli AF</b>  | Çekim ekranının ortasındaki tuşa basarken, nesneyi takip etmek ve odaklanmaya devam etmek için gerekli özelliği ayarlar. (Kapalı/Açık)  |
| <b>Gülümseme/Yüz Algılama</b>   | Yüzleri algılayarak çeşitli ayarların otomatik olarak yapılabilmesini sağlar. Gülümseme tespit edildiğinde deklanşöre otomatik olarak basılmasını sağlar. (Kapalı/Açık (Kayıtlı Yüzler)/Açık/Gülme Deklanşörü)  |
|  <b>Soft Skin Efekti</b>                       | Soft Skin Efektini ve seviyesini ayarlar. (Açık: Yüksek/Açık: Orta/Açık: Düşük/Kapalı)  |
|  <b>Otomatik Nesne Kareleme</b>                | Yüzleri çekerken, yakım çekim yapılırken veya AF fonksiyonu kilitleme özelliği ile izlenen nesnelere fotoğraflarken sahneyi analiz eder ve görüntüleri otomatik olarak kırparak daha iyi kompozisyona sahip bir kopyasını kaydeder. (Kapalı/Otomatik) |
| <b>Otomatik Mod</b>   | İster Akıllı Otomatik modunda ya da Süper Otomatik modunda çekim yapabilirsiniz. (Akıllı Otomatik/Süper Otomatik)   |
| <b>Sahne Seçimi</b>   | Çeşitli çekim koşullarına uyum sağlaması için önceden yapılmış ayarları seçer. (Portre/Spor Olayı/Makro/Manzara/Günbatımı/Gece Portresi/Elde Gece Çekim/Gece Portresi/Bulanıklık Önleme)  |
| <b>Efekt</b>  | Nesneye veya efekte uyan pozlandırma modunu seçmeye yarar. (Otomatik Program/Diyafram Önceliği/Deklanşör Önceliği/Manuel Pozlama)   |
| <b>SteadyShot</b>   | Fotoğraf veya video çekimi için SteadyShot özelliğini ayarlar. Fotoğraf makinesi ile elde çekim yapılırken, makinenin sallanmasından kaynaklanan bulanıklığı önler. (Açık/Kapalı)   |
| <b>SteadyShot Ayarları</b>  | SteadyShot ayarları. (SteadyShot Ayarı/SteadyS. Odak Mes.).   |
|  <b>Renk Alanı</b>                           | Yeniden düzenlenebilir renklerin aralığını değiştirir. (sRGB/AdobeRGB)  |
|  <b>Otomatik Yavaş Deklanşör.</b>            | Video modunda ortam parlaklığına göre deklanşör hızını otomatik olarak belirleyen özelliği ayarlar. (Açık/Kapalı)   |





|                                 |  |
|---------------------------------|--|
| <b>Ses Kaydı</b>                | Video çekimi sırasında sesli kayıt alınıp alınmayacağını seçer. (Açık/Kapalı)  |
| <b>Ses Kayıt Seviyesi</b>       | Video çekimi sırasında kayıt sesi seviyesini ayarlar. (0 ila 31)               |
| <b>Ses Çıkış Zamanlaması</b>    | Video çekimi sırasında ses çıkış zamanlamasını ayarlar. (Canlı/Dudak Senkronu) |
| <b>Rüzgar Gürültüsü Azaltma</b> | Video kaydı sırasında rüzgarın sesini azaltır. (Açık/Kapalı)                   |
| <b>Bellekten Çağırma</b>        | [Bellek] seçeneğinde önceden kaydedilmiş ayarları çağırır. (1/2/M1-M4)         |
| <b>Bellek</b>                   | Tercih edilen modları veya fotoğraf makinesi ayarlarını kaydeder. (1/2/M1-M4)  |

## ⚙️ (Özelleştirilmiş Ayarlar)





|  |   |
|--|---|
| <b>Zebra</b>   | Parlaklığı ayarlamak için çizgileri görüntüler. (Kapalı/70 - 100/100+)  |
| <b>MF Yardım</b>   | Manuel odaklama yaparken büyütülmüş bir resim görüntüler. (Açık/Kapalı)   |
| <b>Odak büyütme Süresi</b>   | Resmin büyütülmüş olarak ne kadar süreyle görüntüleneceğini ayarlar. (2 Saniye/5 Saniye/Sınırsız)   |
| <b>Izgara Çizgisi</b>  | Yapısal bir çizgiye göre hizalandırma yapılabilmesi için izgara hattını ayarlar. (Üçler Kuralı Izgara/Kare Izgara/Diyagonal + Kare Izgara/Kapalı) |
|  <b>İmleç Görüntüleme</b> | Video kaydederken imleci ekranda gösterip göstermeme ayarını yapar. (Açık/Kapalı)   |
|  <b>İmleç Ayarları</b>    | Video kaydederken imleci ekranda gösterir. (Merkez/Açılı/Güvenli Bölge/Kılavuz Çerçeve)   |
| <b>Ses Seviyesi Ekranı</b>   | Ses Seviyesi Görünümünü ayarlar. (Açık/Kapalı)  |
| <b>Otomatik Önizleme</b>   | Çekim sonrasında çekilen resmin otomatik olarak izlenmesini ayarlar. (10 san/5 san/2 san/Kapalı)  |
| <b>DISP Tuşu</b>   | Kontrol kadranındaki DISP tuşuna basılmasıyla, ekranda veya vizörde görüntülenecek olan veri tipleri ayarlanır. (Vizör/Monitör)                   |









MENÜ tuşu kullanılarak seçilebilen özellikler

|  |  |
|--|--|
| <b>Vurgu Seviyesi</b>  | Manuel odaklama yaparken odak aralığının ana hattını farklı bir renkle belirtir. (Yüksek/Orta/Düşük/Kapalı)  |
| <b>Vurgu Rengi</b>   | Pik özelliği için kullanılan rengi ayarlar. (Kırmızı/Sarı/Beyaz)   |
| <b>Pozlandırma Ayarı Kılavuz</b>   | Çekim ekranında pozlandırma ayarları değiştirildiğinde, görüntülenen kılavuzu ayarlar. (Kapalı/Açık)   |
| <b>Canlı İzleme Ekranı</b>   | Ekran görüntüsünde pozlandırma dolgusu gibi ayarların yansıtılıp yansıtılmayacağını belirler. (Ayar Efektı AÇIK/Ayar Efektı KAPALI)  |
| <b>Sürekli AF Alanını Görüntüle</b>  | [Sürekli AF] modunda odak alanının gösterilip gösterilmeyeceğini ayarlar. (Açık/Kapalı)  |
| <b>Evre Algılama Bölge</b>   | AF alanı evre algılamasını ayarlar. (Açık/Kapalı)  |
|  <b>Ön-AF</b>             | Deklanşöre yarım olarak basılmadan önce otomatik odaklama gerçekleştirilip gerçekleştirilmeyeceğini belirler. (Açık/Kapalı)  |
| <b>Yakınlaştırma Ayarı</b>   | Yakınlaştırma yapılırken, Net Görüntü Yakınlaştırma ya da Dijital Yakınlaştırma kullanımını ayarlar. (Sadece optik zoom/Açık:Net Görüntü Zoom/Açık:Dijital Zoom)                                     |
|  <b>Eye-Start AF</b>      | LA-EA2/LA-EA4 Bağlantı Adaptörü takılıyken, vizörden baktığınızda otomatik odaklama kullanılıp kullanılmayacağını ayarlar. (ayrıca satılır) (Açık/Kapalı)  |
| <b>VİZÖR/MONİTÖR</b>   | Vizör ve ekran arasında geçiş yapma yöntemini ayarlar. (Otomatik/Vizör/Monitör)  |
| <b>Lenssiz Açılma</b>  | Lens takılı değilken deklanşörün açılıp açılmayacağını ayarlar. (Etkin/Devre Dışı)   |
|  <b>Deklanşörle AF</b>    | Deklanşör tuşu yarım olarak basılıyken AF gerçekleştirilip gerçekleştirilmeyeceğini belirler. Odağı ve pozlandırmayı ayrı ayrı ayarlamak istediğinizde kullanışlı bir özelliktir. (Açık/Kapalı)      |
|  <b>Deklanşörle AEL</b> | Deklanşöre yarıya kadar basıldığında pozlandırmanın ayarlanıp ayarlanmayacağını belirler. Odağı ve pozlandırmayı ayrı ayrı ayarlamak istediğinizde kullanışlı bir özelliktir. (Otomatik/Açık/Kapalı) |

MENÜ tuşu kullanılarak seçilebilen özellikler

|  |   |
|--|---|
| <b>Elektronik Ön Perde Deklanşör</b>   | Elektronik ön perde deklanşör özelliğinin kullanılıp kullanılmayacağını belirler. (Açık/Kapalı)   |
| <b>Süper Otomatik Görüntü Çıkartma</b> | [Süper Otomatik] modundayken arka arkaya çekilen bütün resimlerin kaydedilip edilmeyeceğini ayarlar. (Otomatik/Kapalı)  |
| <b>Pozlandırma Telifisi Ayarı</b>      | Flaş telifisine pozlandırma telifisi değerinin yansıtılıp yansıtılmayacağını ayarlar. (Ortam ve flaş/Sadece ortam)  |
| <b>EV Dolgusu Sıfırlama</b>            | Fotoğraf makinesini kapattığınızda, pozlandırma tuşunu kullanmadan pozlandırma değerinin korunup korunmayacağını veya pozlandırma değerinin 0 olarak sıfırlanıp sıfırlanmayacağını belirler. (Koru/Sıfırla)   |
| <b>Kademe sırası</b>                   | Pozlandırma kademesi ve beyaz dengesi için çekim düzenini ayarlar. (0 → - → +/ - → 0 → +)   |
| <b>Yüz Kaydı</b>                       | Odaklamada öncelik verilecek kişiyi kaydeder veya değiştirir. (Yeni Kayıt/Sıra Değiştirme/Sil/Hepsini Sil)  |
| <b>APS-C Boyutunda Kayıt</b>           | APS-C boyutu eşdeğeri alanda kayıt yapılıp yapılmayacağını seçer. (Açık/Otomatik/Kapalı)  |
| <b>AF Mikro Ayarlama</b>               | LA-EA2/LA-EA4 Bağlantı Adaptörü takılı olduğunda odak konumuna ince ayar yapmanıza olanak tanır. (ayrıca satılır) (AF Ayarlama/miktar/Sil)  |
| <b>Lens Telifisi</b>                   | Takılı lensten dolayı meydana gelen ekrandaki bozulmaları düzeltir. (Gölgeleme Dolgusu/Renk Bozulma Dolgusu/Bozulma Dolgusu)  |
| <b>Fonksiyon Menüsü Ayarı</b>          | Fn (Fonksiyon) tuşuna basıldığında görüntülenecek fonksiyonları özelleştirir.<br>Sürücü Modu/Flaş Modu/Flaş Dolgusu/Odak Modu/Odak Alanı/Pozlandırma Telifisi/ISO/Ölçüm Modu/Beyaz Dengesi /DRO/Otomatik HDR/Yaratıcı Stil/Çekim Modu/Resim Efektleri/Resim Profili/Merkez AF Kilidi/Gülümseme/Yüz Tanıma/  Soft Skin Efektini/  Otomatik Nesne Kareleme/  Resim Boyutu/  Görüntü Oranı/  İmleç Görüntüleme/ Ses Seviyesi Görüntüleme/ Vurgulama Seviyesi/ Vurgulama Rengi/ Ayarlanmamış |

|                                |   |
|--------------------------------|---|
| <b>Özel Tuş Ayarları</b>       | Çeşitli tuşlara işlev atamak tuşlara basarak işlemleri hızlandırmanızı sağlar.<br>(Kontrol Tuşu/Özel Tuş 1/Özel Tuş 2/Özel Tuş 3/Özel Tuş 4/Orta Tuş/Sol Tuş/Sağ Tuş/Alt Tuş/AEL Tuşu/AF/MF Tuşu/Odak Kilidi Tuşu*)<br>* Lensin üzerindeki odak kilidi tuşuna özellik atayabilirsiniz.  |
| <b>Tuş Ayarı</b>               | Pozlandırma modu M olarak ayarlandığında ön ve arka kontrol kadranlarının özelliklerini belirler. Tuşlar deklanşör hızını ve diyaframı ayarlamak için kullanılabilir.<br>(  SS  F/no. /  F/no.  SS) |
| <b>Ev Dolgusu Sıfırlama</b>    | Pozlandırmaya ön veya arka kadranla dolgu verir.<br>(Kapalı/  Ön kadran/  Arka kadran)  |
| <b>Zoom Halkasını Döndürme</b> | Zoom özelliğini zoom lensinin dönüş yönüne göre ayarlar. Bu özellik yalnızca bu özellikte uyumlu olan bir elektrikli zoom lens kullanıldığında geçerlidir.<br>(Sol(W)/Sağ(T) veya Sağ(W)/Sol(T))  |
| <b>MOVIE Tuşu</b>              | MOVIE tuşunu etkinleştirir veya devre dışı bırakır.<br>(Her Zaman/Sadece Video Modu)  |
| <b>Kadran/Tuş Kilidi</b>       | Fonksiyon tuşuna basılı tutarak ön kadranın, arka kadranın veya kontrol kadranının devre dışı bırakılıp bırakılmayacağını belirler. (Kilit/Kilidi aç)   |

## (Kablosuz)

|                                |   |
|--------------------------------|---|
| <b>Akıllı telefona gönder</b>  | Resimleri akıllı telefonun ekranına gönderir.<br>(Cihazı seçin/Akıllı telefonu seçin)   |
| <b>Bilgisayara Gönder</b>      | Görüntüleri ağa bağlanıp bilgisayara göndererek yedekler.   |
| <b>TV'de görüntüle</b>         | Görüntüleri ağ özellikli bir televizyonda izleyebilirsiniz.   |
| <b>Tek-dokunuş (NFC)</b>       | Tek dokunuş özelliğine bir uygulama atar (NFC). NFC özellikli bir akıllı telefonu, fotoğraf makinenize dokundurarak çekim sırasında uygulamayı açabilirsiniz. |
| <b>Uçak Modu</b>               | Cihazı kablosuz iletişime geçmeyecek şekilde ayarlayabilirsiniz. (Açık/Kapalı)  |
| <b>WPS Push</b>                | WPS tuşuna basarak erişim noktasını fotoğraf makinesine kolayca kaydedebilirsiniz.  |
| <b>Erişim Noktası Ayarları</b> | Erişim noktanızı manuel olarak kaydedebilirsiniz.   |

|                               |  |
|-------------------------------|--|
| <b>Cihaz Adını Düzenle</b>    | Wi-Fi Direct altında cihaz adını değiştirebilirsiniz.      |
| <b>MAC Adresini Görüntüle</b> | Fotoğraf makinesinin MAC adresini görüntüler.              |
| <b>SSID/PW Sıfırla</b>        | Akıllı telefon bağlantısının SSID ve şifresini değiştirir. |
| <b>Ağ Ayarlarını Sıfırla</b>  | Tüm ağ ayarlarını sıfırla.                                 |

## (Uygulama)

İstedığınız fonksiyonları fotoğraf makinenize eklemek için İnternet üzerinden “PlayMemories Fotoğraf Makinesi Uygulamaları™” indirme sitesine bağlanabilirsiniz.

- Bu fotoğraf makinesi, akıllı telefonunuz üzerinden fotoğraf makinenizi kontrol etmenize olanak tanıyan [Smart Remote Embedded] uygulaması yüklü olarak gelir. MENU tuşu →  (Kurulum) → [Ayarları Sıfırla] → [Başlat]. seçenekleri seçilse dahi, önceden yüklü olan [Smart Remote Embedded] uygulaması silinmez.

## (Oynatım)

|  |  |
|--|--|
| <b>Sil</b>   | Fotoğrafları siler. (Çoklu Görüntü./Klasördeki hepsi/Bu tarihtekilerin hepsi)  |
| <b>Görünüm Modu</b>  | Belirtilen tarih veya fotoğraf ve video klasöründeki görüntüleri oynatır. (Tarih Görünümü/Klasör Görünümü (Fotoğraf)/Klasör Görünümü (MP4)/AVCHD Görünümü/XAVC S Görünümü) |
| <b>Görüntü Dizini</b>  | Birden fazla resmi aynı anda görüntüler. (9 Resim/25 Resim)  |
| <b>Ekran Döndürme</b>  | Kaydedilen görüntünün oynatım yönünü ayarlar. (Otomatik/Manuel/Kapalı)   |
| <b>Slayt Gösterisi</b>   | Slayt gösterisini görüntüler. (Tekrar/Aralık)  |
| <b>Döndür</b>  | Görüntüyü döndürür.  |
| <b> Görüntüyü Büyüt</b> | Oynatılan görüntüleri büyütür.   |
| <b>4K Fotoğraf PB</b>  | 4K destekleyen bir televizyona HDMI bağlantısı üzerinden 4K çözünürlükte fotoğraf çıkışı yapar.  |
| <b>Koru</b>  | Fotoğrafları korur. (Çoklu Görüntü/Bu Klasördeki hepsi/Bu tarihtekilerin hepsi/Bu Klasördeki hepsini iptal et/Bu tarihtekilerin hepsini iptal et)                          |
| <b>Tarih Ekleme</b>  | Fotoğrafların üzerine tarih yazdırma bilgisi ekler. (Çoklu fotoğraf/Hepsi İptal/Bastırma Ayarı)  |

**(Kurulum)**

|                                       |   |
|---------------------------------------|---|
| <b>Ekran Parlaklığı</b>               | Ekran parlaklığını ayarlar. (Manuel/Güneşli Hava)   |
| <b>Vizör Parlaklığı</b>               | Elektronik vizörün parlaklığını ayarlar. (Otomatik/Manuel)  |
| <b>Vizör Renk Sıcaklığı</b>           | Vizörün renk sıcaklığını ayarlar.   |
| <b>Ses Ayarları</b>                   | Video oynatımı için sesi ayarlar.   |
| <b>Ses sinyalleri</b>                 | Otomatik odaklama veya zaman ayarlı çekim işlemleri sırasında sesli ikaz verilip verilmeyeceğini ayarlar. (Açık/Kapalı)                       |
| <b>Yükleme Ayarları</b>               | Eye-Fi kartı kullanıldığında makinenin yükleme özelliğini ayarlar. (Açık/Kapalı)  |
| <b>Döşeme Menüsü</b>                  | MENÜ tuşuna her bastığınızda döşeme menüsünün görüntülenip görüntülenmeyeceğini ayarlar. (Açık/Kapalı)  |
| <b>Mod Kadranı Kılavuzu</b>           | Mod kadranı kılavuzunu açar veya kapatır (çekim modlarının açıklaması). (Açık/Kapalı)   |
| <b>Silmeyi onay</b>                   | Silme onayı ekranında Sil veya İptal seçeneğinin önceden seçilip seçilmeyeceğini ayarlar. (Önce “Sil” /Önce “İptal”)                          |
| <b>Ekran Kalitesi</b>                 | Ekran kalitesini ayarlar. (Yüksek/Standart)   |
| <b>Güç Tasarrufu Başlangıç Zamanı</b> | Otomatik güç tasarrufu moduna geçiş yapmak için zaman aralıklarını ayarlar. (30 Dk/5 Dk/2 Dk/1 Dk/10 Sn)                                      |
| <b>PAL/NTSC Seçici<sup>*2</sup></b>   | Cihazın TV formatını değiştirerek, farklı video formatında çekim yapılabilir.   |
| <b>Temizleme Modu</b>                 | Görüntü sensörünü temizlemek için temizlik modunu başlatır.   |
| <b>Demo Modu</b>                      | Videoların demo gösterimini açık veya kapalı konumuna getirir. (Açık/Kapalı)  |
| <b>TC/UB Ayarları</b>                 | Zaman kodunu (TC) ve kullanıcı ayarını (UB) ayarlar. (TC/UB Ekran Ayarı/TC Önayar/UB Önayar/TC Formatı/TC Çalıştırma/TC Yapma/UB Zaman Kayıt) |
| <b>Uzaktan Kumanda</b>                | Kızılötesi uzaktan kumandanın kullanılıp kullanılmayacağını ayarlar. (Açık/Kapalı)  |

MENÜ tuşu kullanılarak seçilebilen özellikler

|                                  |  |
|----------------------------------|--|
| <b>HDMI Ayarları</b>             | HDMI ayarlarını ayarlar.<br>(HDMI Çözünürlük/24p/60p Çıkış*/HDMI Bilgisi.<br>Görüntüleme/TC Çıkışı/Kayıt Kontrol/CTRL FOR<br>HDMI)   |
| <b>USB Bağlantısı</b>            | USB bağlantı yöntemini ayarlar.<br>(Otomatik/Yığın Bellek/MTP/PC Uzaktan Kumanda)  |
| <b>USB LUN Ayarı</b>             | USB bağlantısının özelliklerini sınırlayarak uyumluluğu artırır. Normal koşullarda [Çoklu] olarak seçin ve sadece fotoğraf makinesi ile bilgisayar veya AV bileşeni arasında bağlantı kurulmadığı zaman [Tek] olarak seçin.<br>(Çoklu/Tek) |
| <b>Dil</b>                       | Dili seçer.  |
| <b>Tarih/Zaman Ayarı</b>         | Tarih, saat ve yaz saati uygulamasını ayarlar.   |
| <b>Bölge Ayarı</b>               | Makinenin kullanılacağı yeri ayarlar.  |
| <b>Biçim</b>                     | Hafıza kartını biçimlendirir.  |
| <b>Dosya Numarası</b>            | Resimlere ve videolara dosya numarası atama yöntemini ayarlar.(Seri/Sıfırla)   |
| <b>Kayıt Klasörünün Seçimi</b>   | Resimlerin ve videoların (MP4) saklanacağı klasörü değiştirir.   |
| <b>Yeni Klasör</b>               | Fotoğrafları ve videoları (MP4) kaydetmek için yeni bir klasör oluşturur.  |
| <b>Klasör Adı</b>                | Resimler için klasör formatını ayarlar.<br>(Standart Format/Tarih Formatı)   |
| <b>Görüntü Veritabanı Onarma</b> | Videoların görüntü veritabanı dosyasını onararak kayıt ve oynatmaya olanak sağlar.   |
| <b>Medya Bilgisi Görüntüle</b>   | Video kaydı yapılabilecek süreyi ve çekilebilecek resim sayısını gösterir.   |
| <b>Sürüm</b>                     | Makinenin yazılım sürümünü görüntüler.   |

|                                    |  |
|------------------------------------|--|
| <b>Lisans Logosu*</b> <sup>3</sup> | Fotoğraf makinesinde onaylar görüntülenebilir.   |
| <b>Ayarları Sıfırla</b>            | Ayarları varsayılan ayarlara geri döndürür. Ayarların hepsini varsayılan ayarlara geri döndürmek için [Sıfırla] seçeneğini seçin. (Sıfırla/Fotoğraf Makinesi Ayarlarını Sıfırlama) |

\*1 Sadece 1080 60i ile uyumlu modeller içindir.

\*2 Sadece 1080 50i ile uyumlu modeller içindir.

Bu öğeye geçerseniz, sırasıyla PAL veya NTSC sistemi ile uyumlu ayarda hafıza kartını sıfırlamanız gerekecektir. PAL sistemli televizyon üzerindeki NTSC sistemi ile kaydedilen videoların oynatımı mümkün olmayabilir.

\*3 Sadece denizaşırı modellerde.

# Fotoğraf Makinesi Kılavuzunun Kullanımı

Fotoğraf Makinesi Kılavuzunu istediğiniz bir tuşa atamak için [Özel Tuş Ayarları] seçeneğini kullanabilirsiniz.

Fotoğraf Makinesi Kılavuzu seçili menü işlevleri veya ayarların açıklamalarını gösterir.

**MENÜ tuşu** →  (Özel Ayarlar) → [Özel Tuş Ayarları] → **Fonksiyona atanmış istenen tuşu seçin.** → [**Fotoğraf Makinesi Kılavuzu**]

MENÜ tuşuna basıp açıklamasını okumak istediğiniz MENÜ öğesini kontrol kadranı ile seçin ve ardından [Fotoğraf Makinesi Kılavuzu] öğesinin atanacağı tuşa basın.



# Pil takımının şarj edilmesi

Fotoğraf makinesini ilk defa kullanacağınız zaman, NP-FW50 pil takımını (birlikte verilir) şarj etmeyi unutmayın.

InfoLITHIUM™ pil takımını tamamen bitmeden de şarj edilebilir.

Pil takımını tamamen şarj olmadan da kullanılabilir.

Şarj edilmiş pil takımının gücü, kullanmadığınız zamanlarda bile yavaş yavaş azalır. Çekim fırsatlarını kaçırmamak için, çekim yapmadan önce pil takımını tekrar şarj etmeniz önerilir.

## 1 AÇMA/KAPATMA (Güç) tuşunu KAPALI konumuna getirin.

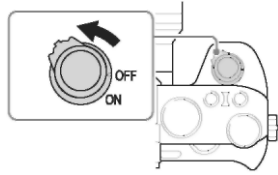

## 2 Kapağı açmak için kolu kaydırın.

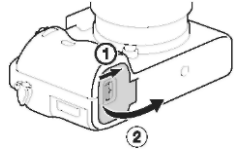

## 3 Kilit koluna bastırmak için pilin ucunu kullanarak pil takımını yerine oturtun.

Kilit kolu

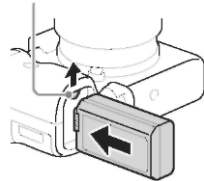

#### 4 Kapağı kapatın.

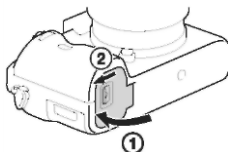

#### 5 Mikro USB kablosunu (birlikte verilir) kullanarak fotoğraf makinesini AC Adaptörüne (birlikte verilir) ve AC Adaptörünü prize (duvar prizi) bağlayın.

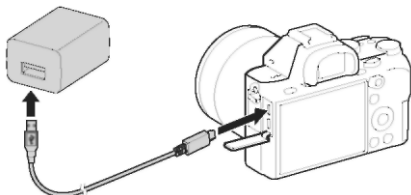

Şarj lambası turuncu renkte yanar ve şarj etmeye başlanır.

- Pili şarj ederken fotoğraf makinesini kapatın.
- Şarj lambasının yanıp sönmesi ve şarjın tamamlanmaması halinde, pil takımını çıkartıp tekrar takın.
- ABD ve Kanada dışındaki ülkeler/bölgeler için güç kablosunu AC adaptörüne bağlayın ve AC adaptörü prize (duvar prizi) takın.

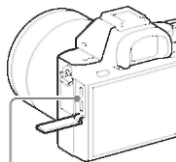

Şarj lambası  
Yanıyor: Şarj etme  
Kapalı: Şarj tamamlandı  
Yanıp sönüyor:

Fotoğraf makinesi çalışabilmesi için uygun olan sıcaklık aralığında olmadığı için şarj hatası meydana geldi veya şarj işlemi geçici olarak duraklatıldı

#### Notlar

- AC Adaptörü prize bağlıyken fotoğraf makinesinin üzerindeki şarj lambası yanıp sönmeye başlarsa, sıcaklığın önerilen sıcaklık sınırının dışında kalması sebebiyle şarj işleminin geçici olarak durdurulduğu anlamına gelir. Sıcaklık uygun seviyeye gelince, şarj işlemi devam eder. Pil takımının 10°C ile 30°C arası ortam sıcaklığında şarj edilmesini öneririz.
- AC adaptörünü (birlikte verilen) en yakındaki prize takın. AC Adaptörün kullanımı sırasında arıza meydana gelirse, hemen soketi prizden çıkartarak güç kaynağının bağlantısını kesin.
- Pili ilk kez şarj ederken veya uzun süre kullanılmadığında, şarj lambası hızlıca yanıp sönebilir. Böyle bir durum meydana gelirse, pil takımını fotoğraf makinesinden çıkartın ve tekrar takın.
- Pil tamamen şarj olmuşsa veya tama yakın şarj olmuşsa pili kullanmadan sürekli olarak şarj etmeyin. Aksi takdirde pilin performansında azalma meydana gelir.
- Şarj işlemi sonlandığında, AC adaptörünü prizden çıkartın.
- Sadece orijinal Sony marka pil takımı, mikro USB kablosu (birlikte verilir) ve AC Adaptörü (birlikte verilir) kullanın.

### Şarj süresi (Tam şarj)

AC Adaptörü (cihazla birlikte verilir) kullanıldığında şarj süresi yaklaşık 150 dakikadır.

#### Notlar

- Yukarıda belirtilen şarj süresi tamamen boş bir pil takımını 25°C sıcaklıkta şarj ederken geçerlidir. Kullanım koşullarına ve ortamına bağlı olarak şarj işlemi daha uzun sürebilir.

## Bilgisayara bağlayarak şarj etme

Fotoğraf makinesini mikro USB kablosu kullanıp bilgisayara bağlayarak da pil takımını şarj edebilirsiniz. Fotoğraf makinesini bilgisayara fotoğraf makinesi kapalıyken bağlayın.



### Notlar

- Fotoğraf makinesi güç kaynağına bağlı olmayan bir dizüstü bilgisayara bağlanırsa, dizüstü bilgisayarın pil seviyesi azalır. Çok uzun bir süre boyunca şarj etmeyin.
- Bilgisayar ve fotoğraf makinesi arasında USB bağlantısı kurulduğunda bilgisayarı açıp/kapatmayın veya yeniden başlatmayın veya bilgisayarı uyku modundayken açmayın. Fotoğraf makinesi arızaya sebebiyet verebilir. Bilgisayarı açıp/kapatmadan veya yeniden başlatmadan önce veya bilgisayarı uyku modundayken açmadan önce, fotoğraf makinesinin bağlantısını kesin.
- Toplama veya üzerinde modifikasyon yapılmış bilgisayarlarla yapılan şarj işlemlerinde garanti verilmez.

## Kalan pil şarj seviyesinin kontrol edilmesi

Ekranda kalan pil gücü göstergesi belirir.



### Notlar

- Belli koşullar altında gösterilen pil seviyesi göstergesi doğru olmayabilir.

## Pil takımını çıkartmak için

Kamerayı kapatın. Erişim lambasının (sayfa 19) söndüğünü kontrol ettikten sonra kilit kolunu kaydırın ve pil takımını çıkartın. Pil takımının düşmemesine dikkat edin.

Kilit kolu

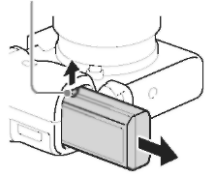

# Bellek kartı takılması (ayrıca satılır)

**1 Kapağı açmak için kolu kaydırın.**

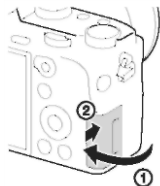

**2 Hafıza kartını takın.**

- Çentikli köşesi resimde gösterildiği yöne bakacak şekilde hafıza kartını klik sesi duyulana kadar yuvasına sokun.

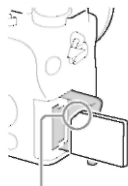

Çentikli köşesinin doğru yöne baktığından emin olun.

**3 Kapağı kapatın.**



**Hafıza kartını çıkartmak için**

Erişim lambasının (sayfa 19) yanmadığından emin olun, daha sonra hafıza kartını bir kerede içeri doğru itin.

## Kullanabileceğiniz hafıza kartları

Bu fotoğraf makinesi ile birlikte aşağıdaki hafıza kartlarını kullanabilirsiniz. Bununla birlikte tüm hafıza kartı türlerinin kullanılabilirliği garanti edilmez.

|   | Hafıza kartı             | Fotoğraflar için | Videolar için               |
|---|--------------------------|------------------|-----------------------------|
| A | Memory Stick PRO Duo™    | ✓                | ✓ (sadece Mark2)            |
|   | Memory Stick PRO-HG Duo™ | ✓                | ✓                           |
|   | Memory Stick XC-HG Duo™  | ✓                | ✓                           |
| B | SD hafıza kartı          | ✓                | ✓ (Sınıf 4 veya daha hızlı) |
|   | SDHC hafıza kartı        | ✓                | ✓ (Sınıf 4 veya daha hızlı) |
|   | SDXC hafıza kartı        | ✓                | ✓ (Sınıf 4 veya daha hızlı) |

• Bu kullanım kılavuzunda, tabloda yer alan ürünler toplu halde aşağıdakilere karşılık gelmektedir:

A: Memory Stick PRO Duo medya

B: SD kart

### XAVC S formatında video kaydı yaparken

Aşağıda belirtilen hafıza kartlarını kullanın:

- SDXC hafıza kartı (64 GB veya daha fazla ve Sınıf 10 veya daha hızlı)
- SDXC hafıza kartı (64 GB veya daha fazla ve UHS-I (U1) uyumlu)
- Memory Stick XC-HG Duo medya

### Notlar

• XC-HG Duo medya veya SDXC hafıza kartı üzerine kaydedilen görüntüler exFAT\* ile uyumlu olmayan bilgisayarlara ve AV aygıtlarına aktarılamaz ve bu cihazlarda görüntülenemez. Fotoğraf makinesi bağlamadan önce cihazın exFAT uyumlu olduğunu kontrol edin. Fotoğraf makinesini uyumsuz bir cihaza bağlarsanız, hafıza kartını biçimlendirmeniz istenebilir.

Asla böyle bir uyarıyı takip ederek hafıza kartınızı biçimlendirmeyin, aksi takdirde kartın üzerindeki verileri kaybedersiniz.

\*exFAT. Memory Stick XC-HG Duo” medya ve SDXC hafıza kartlarında kullanılan dosya sistemidir.

# Lenstakma

Lens takmadan veya çıkartmadan önce fotoğraf makinenizin güç tuşunu KAPALI konumuna getirin.

## 1 Gövde kapağını fotoğraf makinesinden ve arka lens kapağını da lensin arkasından ayırın.

- Lensi değiştirirken, toz ve kirin fotoğraf makinesinin içine girmesine engel olmak için lensi tozlu olmayan bir ortamda hızlı bir şekilde değiştirin.
- Çekim yaparken, lens kapağını lensin önünden çıkartın.

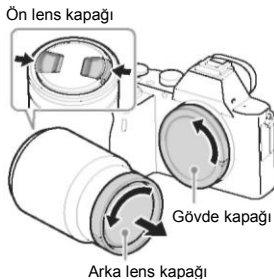

## 2 Lens ve fotoğraf makinesi üzerindeki beyaz kılavuz işaretleri (montaj işaretleri) hizalayarak lensi takın.

- Tozun fotoğraf makinesinin içine girmesini engellemek için fotoğraf makinesini lens aşağıya dönük olacak şekilde tutun.

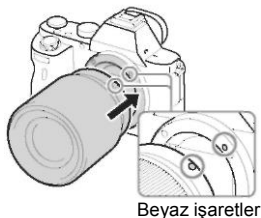

## 3 Lensi hafifçe fotoğraf makinesine doğru bastırıp klik sesi duyulup kilitlenene kadar lensi saat yönünde döndürün.

- Lensi düz tuttuğunuzdan emin olun.

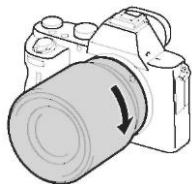



### Notlar

- Lensi takarken, lens çıkartma tuşuna basmayın.
- Lensi takarken zorlamayın.
- A-mount lens takmak için Takma Adaptörüne (ayrıca satılır) ihtiyaç vardır. Takma Adaptörünü kullanmak için birlikte verilen kullanma kılavuzuna bakın.
- Tam kare fotoğraflar çekmek istediğinizde, tam kare fotoğraf makineleri için tasarlanmış bir lens kullanın.
- Makineyi üzerinde lens takılı halde taşıırken, hem makineyi hem de lensi sıkı bir şekilde tutun.
- Lensi yakınlaştırma veya odaklama ayarını yapan bölümünden tutarak taşımayın.

## Lensi çıkartmak için

**1 Lens çıkartma tuşuna tamamen basıp lensi saat yönünün aksi yönünde döndürün.**

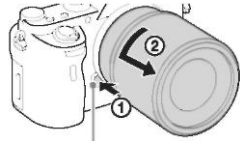

Lens çıkartma tuşu

**2 Lensin ön ve arka kapaklarını ve fotoğraf makinesinin gövde kapağını yerine takın.**

- Kapakları takmadan önce üzerlerinde toz varsa silin.

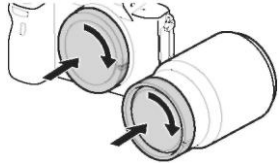

## Lenslerin değiştirilmesiyle ilgili notlar

Lensi değiştirirken toz ve kirin makinenin içine girmesi ve görüntü sensörünün (ışığı elektrik sinyaline dönüştüren bölüm) üzerine yapışması söz konusu olursa, çekim ortamına bağlı olarak tozlar çekilen görüntülerde gözükülebilir.

Lensi takacağımız/çıkartacağımız zaman bu işlemi tozdan uzak bir ortamda hızlı bir şekilde yapmaya özen gösterin.

# Tarih ve saatin ayarlanması

Fotoğraf makinesini ilk defa açtığınızda veya fonksiyonlarını biçimlendirdikten sonra tarih ve saat ayarlama ekranı görüntülenir.

## 1 Makineyi çalıştırmak için güç tuşunu AÇIK konumuna getirin.

Tarih ve saat ayarlama ekranı görüntülenir.

- Fotoğraf makinesini kapatmak için güç tuşunu KAPALI konumuna getirin.

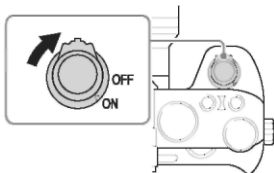

## 2 Ekranda [Enter] seçeneğinin seçilmiş olduğunu kontrol edin ve ardından kontrol kadranının üzerindeki ● tuşuna basın.

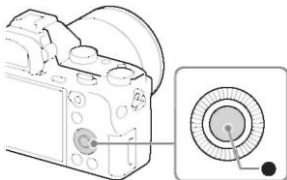

## 3 İstenen bir coğrafi konum seçin ve sonra ● tuşuna basın.

## 4 Kontrol kadranının üzerindeki ▲/▼ simgesine basın veya kontrol kadranını çevirerek dilediğiniz ayar öğesini seçin ve ardından ● tuşuna basın.

## 5 ▲/▼/◀/▶ tuşuna basın veya kontrol kadranını çevirerek istediğiniz bir ayarı seçip ● tuşuna basın.

## 6 Diğer öğeleri ayarlamak için 4. ve 5. adımları tekrar edin ve ardından [Enter] şeklinde seçim yapın veya kontrol kadranını üzerindeki ● tuşuna basın.

Tarih ve saat ayarlama işlemini iptal etmek için

MENÜ tuşuna basın.

## Tarih/saat ve bölgeyi kontrol etme veya sıfırlama

Cihaz ilk defa çalıştırıldığında veya dahili şarj edilebilir yedek pilin gücü bittiğinde tarih ve saat ayar ekranı otomatik olarak görüntülenir. Tarih ve saati sıfırlamak için menüyü kullanın.

**MENÜ tuşu** →   
**(Kurulum)** → [Tarih/Saat  
Ayarı] veya [Alan Ayarı]

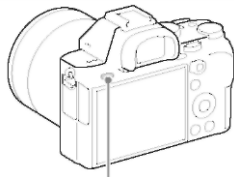

MENÜ tuşu

### Notlar

- Bu fotoğraf makinesinde görüntünün üzerine tarih yazma özelliği bulunmamaktadır. Tarih yazmak ve görüntüyü kaydetmek veya yazdırmak için PlayMemories Home (sayfa 83) yazılımını kullanabilirsiniz.



### Tarih ve saat ayarlarının saklanması

Makinenin içinde güç kapalıyken ve pil takılı değilken tarih, saat ve diğer ayarların saklanmasını sağlayan dahili bir şarj edilebilir pil vardır.



# Fotoğraf makinesini sallamadan net resim çekme

"Fotoğraf makinesinin sallanması" deklanşöre basıldığında fotoğraf makinesinin istemeden hareket etmesi sonucu ortaya çıkan bulanık görüntü anlamına gelir. Fotoğraf makinesinin sallanmasını önlemek için aşağıdaki talimatları takip edin.

## Makine sallantı uyarısı göstergesi

Fotoğraf makinesinin sallantıya maruz kaldığı durumlarda,    (fotoğraf makinesi sallantı uyarısı) göstergesinin ışığı yanıp söner. Böyle bir durumda tripod veya flaş kullanın.



   (Makine sallantı uyarısı) göstergesi

## Notlar

- Fotoğraf makinesi sallantı uyarısı aşağıdaki durumlarda görüntülenmez:
  - Pozlandırma modu M/S olarak seçiliyken veya video kaydı sırasında.
  - Görüntüleme modu [Ekran Bilgisi Yok], [Seviye] veya [Histogram] olarak ayarlandığında.

## SteadyShot özelliğinin kullanımı

Bu fonksiyon kullandığımız lens için en uygun fotoğraf makinesi titreme düzeltmeyle çekim yapmanızı sağlar.

**1 MENÜ tuşu** →  (Fotoğraf Makinesi Ayarları) → [SteadyShot] → [Açık]

**2 [SteadyShot Ayarları]** → [SteadyShot Ayarı.] → Tercih ettiğiniz ayarı seçin.

|                 |  |
|-----------------|--|
| <b>Otomatik</b> | Lens bilgisini analiz eder ve otomatik olarak fotoğraf makinesi titreme düzeltme uygular.  |
| <b>Manuel</b>   | [SteadyS. Odak Mes.] ile belirlenen odak mesafesini kullanarak fotoğraf makinesinin sallantısını giderir. (8mm - 1000mm).<br>• Çekim için lensin odak mesafesini belirleyin. |

### Notlar

- SteadyShot özelliği fotoğraf makinesi yeni açıldığında, fotoğraf makinesi nesneye doğrultulduktan hemen sonra veya deklanşör yarıya kadar basılmadan doğrudan sonuna kadar basıldığında düzgün bir şekilde çalışmayabilir.
- Tripodla çekim yaparken SteadyShot özelliğini devre dışı bırakın çünkü büyük ihtimalle bu özellik düzgün çalışmayacaktır.
- Fotoğraf makinesi lensten odak mesafesi bilgisini alamadığında, SteadyShot fonksiyonu düzgün çalışmaz. [SteadyShot Ayarı.] seçeneğini [Manuel] olarak ayarlayın ve [SteadyS. Odak Mes.] seçeneğini kullandığınız lense uyacak şekilde ayarlayın.
- Fotoğraf makinesi lensten odak mesafesi bilgisini alamadığında veya [SteadyShot Ayarı.] [Manuel] olarak ayarlandığında, SteadyShot odak mesafesinin mevcut ayar değeri  yanında görüntülenir.
- Tele dönüştürücülü bir Sony lens kullanırken, [SteadyShot Ayarı.] seçeneğini [Manuel] olarak ayarlayın ve odak mesafesini belirleyin.

## Fotoğraf makinesinin düzgün bir şekilde tutulması

**Vücudunuzun üst bölümünü sabitleyerek makinenin hareket etmeyeceği bir pozisyon alın.**

Vizör modu



Vizör modu (dikey konum)



Ekran modu



Nokta ①

Bir el makinenin kavrama yerini tutar ve diğer el de lensi destekler.

Nokta ②

Ayaklarınızı omuz genişliğinde açarak duruşunuzu sabitleyin.

Nokta ③

Dirseklerinizi vücudunuza yaklaştırın.

Dizinizin üzerine çökmüş şekilde çekim yaparken, dirseğinizi dizinize yaslayarak vücudunuz üst bölümünü sabitleyin.

# Vizör adaptörünün çıkartılması

FDA-A1AM Açık Vizörünü (ayrıca satılır) makineye takarken, vizör adaptörünü çıkartın.

**Parmaklarınızı vizör adaptörünün altına koyup yukarı doğru kaydırın.**

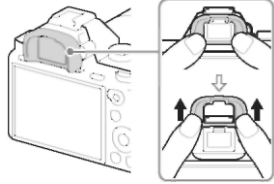

## Notlar

- FDA-A1AM Açık Vizör (ayrıca satılır) fotoğraf makinesinin üzerine takıldığında,  (Özel Ayarlar) içindeki [Vizör/ Monitör] ile ayar yaparak ekranı vizör ve ekran arasında değiştirin.

# Fotoğraf çekimi

[Otomatik Mod] seçiliyken, makine nesneyi analiz ederek uygun ayarlarda çekim yapmanızı sağlar.

**1 Makineyi çalıştırmak için güç tuşunu AÇIK konumuna getirin.**

**2 Mod kadranını **AUTO** (Otomatik Mod) konumuna getirin.**

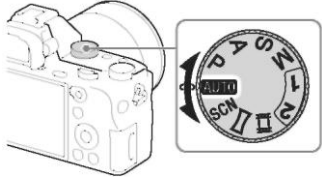

**3 Vizörden bakıp fotoğraf makinesini tutun.**

**4 Nesnenin büyüklüğüne karar verin.**

Zoom tuşu olan bir lens kullanıldığında:

Yakınlaştırma tuşunu kaydırın.

Yakınlaştırma halkası olan bir lens kullanıldığında:

Yakınlaştırma halkasını döndürün.

- Sabit odak mesafeli lens takıldığında optik zoom kullanılamaz.
- Elektrikli zoom lens takıldığında optik zoom aralığı aşırsa, fotoğraf makinesi otomatik olarak optik zoom yerine zoom özelliğini kullanır.





## 5 Odaklama yapmak için deklanşöre yarıya kadar basın.

- Görüntüye odak yapıldıktan sonra bir ikaz sesi duyulur ve ● veya ●● göstergesinin ışığı yanar.



## 6 Çekim yapmak için deklanşöre tam basın.

- [Otomatik Nesne Kareleme] [Otomatik] olarak ayarlanırsa, yüzleri, yakın çekimleri (makro) veya AF Kilit ile takip edilen nesnelere fotoğraf çekilirken, fotoğraf makinesi sahneyi analiz edip fotoğrafı uygun bir kompozisyonla boyutlandırır. Hem orijinal hem de düzenlenmiş görüntü kaydedilir.

# Video kaydetme

## 1 Kayda başlamak için MOVIE tuşuna basın.

- [MOVIE tuşu] varsayılan ayarlarda [Her Zaman] olarak ayarlandığından, video kaydı bütün çekim modlarında başlatılabilir.

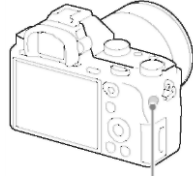

MOVIE tuşu

## 2 Kaydı sonlandırmak için MOVIE tuşuna tekrar basın.

### Notlar

- Video çekimi sırasında makinenin sesi de kayda girebilir. [Sesli Kayıt] seçeneğini [Kapalı] konumuna alarak sesli çekimi devre dışı bırakabilirsiniz (sayfa 39).
- Elektrikli zoom lens kullanıldığında zoom halkasının sesinin kayda girmesini engellemek için videoları zoom tuşunu kullanarak çekmenizi öneririz. Zoom tuşunu hareket ettireceğiniz zaman, parmağınızı hafifçe tuşun üzerine yerleştirip hafifçe hareket ettirin.
- Video çekimi süresi sıcaklık ve makinenin çekim koşullarına göre değişir. Bkz. “Sürekli video kaydı ile ilgili notlar” (sayfa 89).
- [M] simgesi görüntülendiğinde, makinenin ısı çok yükselmiş demektir. Makineyi kapatın ve makine sıcaklığı düşene kadar bekleyin.
- Uzun süre boyunca arka arkaya çekim yapınca, makinenin ısındığını hissedebilirsiniz. Bu normaldir. Ayrıca, “İç sıcaklık yüksek. Soğuması için bekleyin.” uyarısı çıkabilir. Böyle bir durumda, makineyi kapatın ve tekrar çekim için hazır olana kadar bekleyin.
- Kayıt esnasında koşullara bağlı olarak omuz askısı kancalarının (üçgen kanca) sesi duyulabilir.

# Görüntülerin oynatılması

1  tuşuna basın.

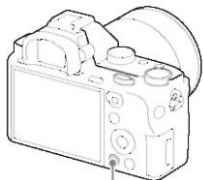













 tuşu

2 Kontrol kadranı üzerindeki   tuşuna basarak bir görüntü seçin.

- Videoları oynatmak için kontrol kadranı üzerindeki  tuşuna basın.

•Video oynatırken kontrol kadranının üzerindeki  tuşuna basarsanız, kontrol paneli görüntülenir.

| Kontrol paneli  | Video oynatımı sırasında işlem   |
|---|----------------------------------|
|    | Oynatım                          |
|    | Duraklat                         |
|    | Hızlı ileri                      |
|    | Hızlı geri                       |
|    | İleri doğru yavaş çekim oynatma  |
|    | Geriye doğru yavaş çekim oynatma |
|   | Sonraki video                    |
|  | Önceki video                     |
|  | Sonraki kare                     |
|  | Önceki kare                      |
|  | Ses ayarları                     |
|  | Kontrol panelini kapatır         |

## Notlar

- Farklı cihazlarda kaydedilen videolar bu fotoğraf makinesiyle oynatılamayabilir.

## Fotoğraf ve video arasında geçiş yapma

Fotoğrafları görüntülemek için, [Görüntüleme Modu] ayarını [Klasör Görünümü (Fotoğraf)] olarak seçin ve videoları oynatmak için [Görüntüleme Modu] ayarını [Klasör Görünümü (MP4)], [AVCHD Görünümü] veya [XAVC S Görünümü] olarak seçin. [Tarih Görünümü] seçeneğini seçtiğinizde, fotoğraflar ve videolar tarihe göre ekranda görüntülenir.

**MENÜ tuşu →  (Oynatım) → [Görüntüleme Modu] → İstenen modu seçin.**

# Görüntülerin silinmesi

Silinen bir görüntüyü geri getiremezsiniz. İlerlemeden önce resmi silmek istediğinizden emin olun.

**1 Silmek istediğiniz resmi görüntülerken  (Sil) tuşuna basın.**

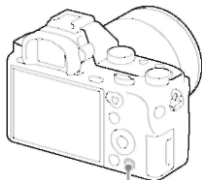

 (Sil) tuş

**2 Kontrol kadranı üzerindeki ▲/▼ tuşu ile [Sil] seçeneğini seçin ve ● tuşuna basın.**

- Birden fazla resmi aynı anda silmek için, MENÜ tuşunu seçin →  (Oynatım) → [Sil].

## Notlar



- Korumalı görüntüler silinemez.

# Çekim modunun seçilmesi

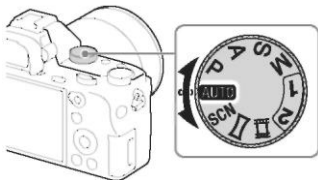
Mod kadranını çevirin ve istenen çekim moduna ayarlayın.



Aşağıdaki çekim modları kullanılabilir.

|  |  |
|--|--|
| <b>AUTO</b> (Otomatik Mod)   | Otomatik olarak düzenlenen ayarlarla fotoğraf çekmenizi sağlar.  |
| <b>P</b> (Otomatik Program)  | Pozlandırmayı otomatik olarak ayarlayarak video çekimi yapmanızı sağlar (deklanşör hızı ve diyafram değeri ayarlanır). Diğer ayarları elle yapabilirsiniz.                         |
| <b>A</b> (Diyafram Önceliği)   | Diyaframı ayarlayarak ve odak mesafesini değiştirerek veya arkaplana defokus yaparak çekim yapar.  |
| <b>S</b> (Deklanşör Önceliği)  | Nesnelerin hareketini vurgulamak için deklanşör hızını ayarlar.  |
| <b>M</b> (Manuel Pozlama)  | Ön veya arka kadranı kullanarak pozlandırmayı manuel olarak ayarladıktan sonra çekim yapmanızı sağlar (deklanşör hızı ve diyafram değeri).   |
| <b>1/2</b> (Bellekten çağırma)   |  (Fotoğraf Makinesi Ayarları) içindeki [Bellek] seçeneğinde önceden kaydedilmiş ayarları çağırır. |
| <b>SCN</b> (Sahne Seçimi)  | Önceden belirlenmiş ayarlarla sahneye uygun çekim yapmanızı sağlar.  |
|  (Sweep Panorama) | Birden fazla görüntüyü bir araya getirerek panoramik görüntüler çekmenizi sağlar.  |
|  (Video)          | Çekim ayarlarını değiştirip video çekebilmenizi sağlar.  |

# Çekim modlarıyla kullanılabilir fonksiyonlar

Kullanılabilir özellikler seçilen çekim moduna göre değişir.

Aşağıdaki tabloda, ✓ kullanılabilir fonksiyonları ve – işareti de kullanılmayan fonksiyonları gösterir.

| Çekim Modu  |   | Pozlandırma Telifisi | Zaman Ayarlı Çekim | Sürekli Çekim | Yüz Algılama | Gülümseme Deklanşörü | Otomatik Nesne Kareleme |
|---|---|----------------------|--------------------|---------------|--------------|----------------------|-------------------------|
| <b>AUTO</b>   |  | –                    | ✓                  | ✓             | ✓            | ✓                    | ✓                       |
| <b>SCN</b>  |  | –                    | ✓                  | –             | ✓            | ✓                    | ✓                       |
|   |  | –                    | –                  | ✓             | ✓            | ✓                    | –                       |
|   |  | –                    | ✓                  | –             | ✓            | ✓                    | ✓                       |
|   |  | –                    | ✓                  | –             | –            | –                    | ✓                       |
|   |  | –                    | ✓                  | –             | –            | –                    | ✓                       |
|   |  | –                    | ✓                  | –             | –            | –                    | ✓                       |
|   |  | –                    | –                  | –             | ✓            | –                    | –                       |
|   |  | –                    | ✓                  | –             | ✓            | ✓                    | ✓                       |
|    | –   | –                    | –                  | ✓             | –            | –                    |                         |
|    | ✓   | –                    | –                  | –             | –            | –                    |                         |
| <b>P</b>  |   | ✓                    | ✓                  | ✓             | ✓            | ✓                    | ✓                       |
| <b>A</b>  |   | ✓                    | ✓                  | ✓             | ✓            | ✓                    | ✓                       |
| <b>S</b>  |   | ✓                    | ✓                  | ✓             | ✓            | ✓                    | ✓                       |
| <b>M</b>  |   | –*                   | ✓                  | ✓             | ✓            | ✓                    | ✓                       |
|  | ✓*  | –                    | –                  | –             | ✓            | –                    | –                       |

\* Pozlandırma modu M olarak ayarlandığında bile, [ISO] hassasiyeti [OTOMATİK] olarak seçilmişse pozlandırmayı düzenleyebilirsiniz.

# Çeşitli fonksiyonların kullanılması

Bu kılavuzda ağırlıklı olarak fotoğraf makinesinin kullanımı anlatılmakta ve fonksiyonların bir listesi verilmektedir. Fotoğraf makinesi hakkında daha fazlasını öğrenmek için birçok fonksiyon hakkında detaylı talimatların verildiği “Yardım Kılavuzuna” (sayfa 2) başvurun.

## Yaratıcı Stil

Görüntü işleme için istenen türü 13 stil arasından seçebilirsiniz ve her bir [Yaratıcı Stil] öğesi için kontrast, doyumluk ve keskinlik ayarlarını yapabilirsiniz.

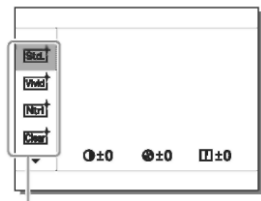
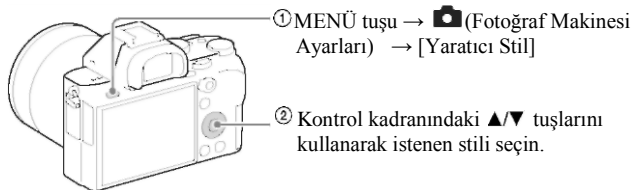

[Yaratıcı Stil] öğesi

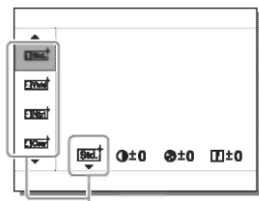

[Stil Kutusu]

İnce ayarlama yapabilir ve yapılan ayarı kaydedebilirsiniz.



## DRO/Otomatik HDR

[DRO/Otomatik HDR] fonksiyonunu kullanarak fotoğrafların farklı tonlamalarını yakalayabilirsiniz.

[D-Range Opt.]: Fotoğraf makinesi, resmi küçük alanlara bölerek nesne ve arkaplan arasındaki ışık ve gölge kontrastını analiz eder ve optimum parlaklık ve tonlamaya sahip bir resim ortaya çıkarır.

[Otomatik HDR]: Farklı pozlandırmalara sahip üç adet resim çeker ve ardından zengin tonlamaya sahip bir fotoğraf ortaya çıkarmak için düşük pozlandırmalı resmin parlak alanlarını ve yüksek pozlandırmalı resmin karanlık alanlarını alarak doğru pozlandırmaya sahip resmi yükler.

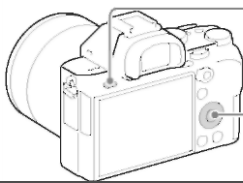

① MENÜ tuşu →  (Fotoğraf Makinesi Ayarları) → [DRO/Otomatik HDR]

② Kontrol kadranındaki ▲/▼ tuşlarını kullanarak istenen ayarı seçin.

## File Format

**MENÜ tuşu** →  (**Fotoğraf Makinesi Ayarları**) → [  **Dosya Formatı** ] → **İstediğiniz ayarı seçin.**

|               |  |
|---------------|--|
| <b>XAVC S</b> | XAVC S formatında video kaydı yapar (24p*/30p/25p/60p/50p). Bu format AVCHD veya MP4 formatlarından daha yüksek bit hızlarını destekler. Ses: LPCM *Sadece 1080 60i ile uyumlu modeller içindir.   |
| <b>AVCHD</b>  | AVCHD formatında video kaydı yapar (60i/50i/24p/25p/60p/50p). Bu format yüksek çözünürlüklü bir televizyonda video izlemek için uygundur. “PlayMemories Home” yazılımını kullanarak Blu-ray disk, AVCHD disk veya DVD-Video diski yaratabilirsiniz. Ses: Dolby Dijital |
| <b>MP4</b>    | (AVC) MP4 video kaydeder. Bu format WEB yüklemeleri, e-posta eklentileri gibi durumlar için uygundur. Ses: AAC   |

**Notlar**

- [XAVC S] formatına ayarlanmış [Dosya Formatı] ile çekim yaparken, SDXC hafıza kartı (64 GB veya daha fazla ve Sınıf 10 veya daha hızlı) gerekir (sayfa 54).
- [Dosya Formatı] [XAVC S] veya [MP4] formatlarına ayarlıyken kaydedilmiş bir videoyla PlayMemories Home yazılımını kullanarak bir disk oluşturamazsınız.

**Kayıt Ayarı**

Bit hızı ne kadar yüksek olursa, görüntü kalitesi de o kadar iyi olur.

**MENÜ tuşu** →  (**Fotoğraf Makinesi Ayarları**) → [Dosya Formatı] → **İstediğiniz ayarı seçin.**

[Dosya Formatı], [XAVC S] olarak ayarlandığında

| Kayıt Ayarı        | Bit hızı                       | Tanım  |
|--------------------|--------------------------------|--|
| 60p 50M<br>50p 50M | Yaklaşık 50 Mbps<br>(Ortalama) | 1920 × 1080 (60p/50p) çözünürlükte yüksek görüntülü videolar kaydeder.                               |
| 30p 50M<br>25p 50M | Yaklaşık 50 Mbps<br>(Ortalama) | 1920 × 1080 (30p/25p) çözünürlükte yüksek görüntülü videolar kaydeder.                               |
| 24p 50M*           | Yaklaşık 50 Mbps<br>(Ortalama) | 1920 × 1080 (24p) çözünürlükte yüksek görüntülü videolar kaydeder. Sinema benzeri bir ortam yaratır. |

\* Sadece 1080 60i ile uyumlu modeller içindir.

[Dosya Formatı], [AVCHD] olarak ayarlandığında

| Kayıt Ayarı                | Bit hızı                       | Tanım  |
|----------------------------|--------------------------------|--|
| 60i 24M(FX)<br>50i 24M(FX) | Yaklaşık 24 Mbps<br>(Maksimum) | 1920 × 1080 (60i/50i) çözünürlükte yüksek görüntülü videolar kaydeder.                                     |
| 60i 17M(FH)<br>50i 17M(FH) | Yaklaşık 17 Mbps<br>(Ortalama) | 1920 × 1080 (60i/50i) çözünürlükte standart görüntülü videolar kaydeder.                                   |
| 60p 28M(PS)<br>50p 28M(PS) | Yaklaşık 28 Mbps<br>(Maksimum) | 1920 × 1080 (60p/50p) çözünürlükte en yüksek görüntülü videolar kaydeder.                                  |
| 24p 24M(FX)<br>25p 24M(FX) | Yaklaşık 24 Mbps<br>(Maksimum) | 1920 × 1080 (24p/25p) çözünürlükte yüksek görüntülü videolar kaydeder. Sinema benzeri bir ortam yaratır.   |
| 24p 17M(FH)<br>25p 17M(FH) | Yaklaşık 17 Mbps<br>(Ortalama) | 1920 × 1080 (24p/25p) çözünürlükte standart görüntülü videolar kaydeder. Sinema benzeri bir ortam yaratır. |

## Çeşitli fonksiyonların kullanılması

 Dosya Formatı], [MP4] olarak ayarlandığında

| Kayıt Ayarı   | Bit hızı                       | Tanım                                    |
|---------------|--------------------------------|--|
| 1440×1080 12M | Yaklaşık 12 Mbps<br>(Ortalama) | 1440 × 1080 çözünürlükte video kaydeder. |
| VGA 3M        | Yaklaşık 3 Mbps<br>(Ortalama)  | VGA boyutunda video kaydeder.            |

### Notlar

-  Kayıt Ayarı seçeneğinde [60p 28M(PS)]/[50p 28M(PS)], [60i 24M(FX)]/[50i 24M(FX)]/[24p 24M(FX)]/[25p 24M(FX)] ayarında kaydedilen videolar AVCHD diski yaratabilmek için “PlayMemories Home” tarafından dönüştürülür. Dönüştürme işlemi uzun sürebilir. Orijinal görüntü kalitesiyle disk yaratamazsınız. Orijinal görüntü kalitesini korumak istiyorsanız, videolarınızı Blu-ray diske yazdırmanız gerekir.
- 24p/25p videoları televizyonda oynatabilmek için televizyonun 24p/25p formatlarla uyumlu olması gerekir. Televizyon 24p/25p formatla uyumlu değilse, 24p/25p videolar 60i/50i video kalitesinde gösterilir.
- [APS-C Boyutu Çekim] [Açık] modundayken Süper 35 mm formatında görüntüler çekebilirsiniz (sayfa 41).

## Görüntü kalitesinin özelleştirilmesi (Görüntü Profili)

Video kaydı yaparken renk ve tonlama gibi ayarları değiştirebilirsiniz. Farklı kayıt koşulları için yapılmış görüntü kalitesi ayarları varsayılan video ayarları olarak [PP1] ile [PP7] arasında saklanır.

**MENÜ tuşu** →  (Fotoğraf Makinesi Ayarları) → **[Görüntü Profili]** → **İstedığınız ayarı seçin.**

[Görüntü Profili] ile ilgili detaylı bilgi için Yardım Kılavuzuna (sayfa 2) başvurun.

## Zaman kodunun ayarlanması (TC/UB Ayarları)

Fotoğraf makinesi videoları zaman kodu ve kullanıcı ayarları gibi zaman verileriyle beraber kaydeder.



**MENÜ tuşu** →  (Kurulum) → **[TC/UB Ayarları]** → **İsteddiğiniz ayarı seçin.**

[TC/UB Ayarları] ile ilgili detaylı bilgi için “Yardım Kılavuzu” (sayfa 2) bölümüne başvurun.

## Video kaydı için ses ayarları

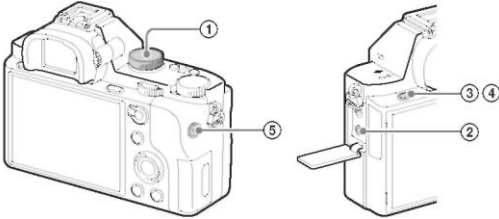
HD kalitesindeki video ayarlarına ek olarak, aşağıdaki öğeler ayarlanabilir: [Ses Kayıt Seviyesi], [Ses Seviyesi Ekranı] ve [Ses Çıkış Zamanlaması].



- ① Mod kadranını  (Video) konumuna getirin.
- ②  (Kulaklık) jaki
  - Kulaklık kullanıldığında, [Ses Çıkış Zamanlaması] özelliğinden yararlanarak yankı dolgusunu ayarlayabilirsiniz.
- ③ MENÜ tuşu →  (Fotoğraf Makinesi Ayarları) [Ses Kayıt Seviyesi]



- Seviye ölçeri takip ederek sesli kayıt seviyesini ayarlayabilirsiniz.

- ④ MENÜ tuşu →  (Özel Ayarlar) → [Ses Seviyesi Görüntüleme]



[Ses Seviyesi Görüntüleme]

- Menüden [Açık] seçeneğini seçerek ses seviyesini ekranda görüntüleyebilirsiniz.
- ⑤ Kayda başlamak veya sonlandırmak için MOVIE tuşuna basın.

## Oynatım özellikleri

Oynatım için kullanışlı fonksiyonlar şunlardır:

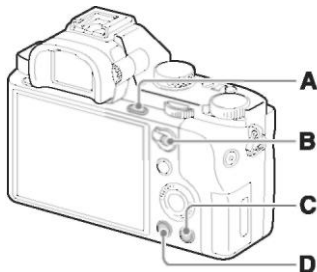

- A** Görüntüleri büyütür veya küçültür.
- Bir resmi büyütme veya küçültme için kontrol kadranını çevirin. Bir sonraki/önceki resme geçmek için ön veya arka kadranı çevirin.

- C** Gereksiz görüntüleri siler.
- D** Oynatım ekranına geçer.

- B** Görüntü dizini ekranı
- Görüntülenecek fotoğrafların sayısını seçebilirsiniz: MENÜ tuşu → (Oynatım) → [Görüntü Dizini]



# Wi-Fi ve NFC tek dokunuş özelliklerinin kullanımı

Fotoğraf makinesinin Wi-Fi ve NFC Tek dokunuş özelliklerini kullanarak fotoğraf makinesinde aşağıdaki işlemleri yapabilirsiniz.

Görüntülerin bilgisayarda kaydedilmesi.



Görüntüleri fotoğraf makinesinden akıllı telefona aktarma.



Akıllı telefonu fotoğraf makinesini kontrol etmek için kullanma.



Fotoğrafların televizyonda izlenmesi.



Wi-Fi ve NFC Tek dokunuş özellikleri hakkında daha fazla bilgi için ekli "Wi-Fi Bağlantısı/Tek dokunuş (NFC) Kılavuzu" belgesine ve Yardım Kılavuzuna (sayfa 2) göz atın.

## Fotoğraf makinesinin kablosuz erişim noktasına bağlanması

Fotoğraf makinesini kablosuz erişim noktasına bağlayın. Prosedüre başlamadan önce kablosuz erişim noktasının SSID (erişim noktasının adı) ve şifre bilgilerinin yanınızda olduğunu kontrol edin.

**1 MENÜ tuşu →  (Kablosuz) → [Erişim Noktası Ayarları].**

**2 Bağlanmak istediğiniz erişim noktasını seçmek için kontrol kadranındaki ▲/▼ tuşunu kullanın. Kablosuz erişim noktası ile birlikte bir anahtar simgesi görüntülenirse kontrol kadranının ortasındaki ● tuşuna basıp şifreyi girin ve ardından [Tamam] öğesini seçin.**

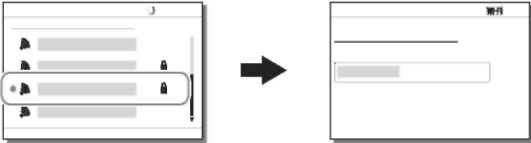

### Notlar

- Bağlantı kurulamazsa, kablosuz erişim noktasının çalıştırma talimatlarına bakın veya erişim noktası yöneticisi ile iletişime geçin.
- Görüntüleri bir bilgisayara kaydetmek için aşağıdaki yazılımı bilgisayarınıza yükleyin.

Windows kullanılıyorsa: PlayMemories Home

<http://www.sony.net/pm/>

Mac kullanılıyorsa: Kablosuz Otomatik Aktarma

<http://www.sony.co.jp/imsoft/Mac/>

# Fotoğraf makinesine uygulama ekleme (Uygulama indirme)

İnternet üzerinden (PlayMemories Camera Apps) uygulamasını indirerek fotoğraf makinenize istediğiniz özellikleri ekleyebilirsiniz.  Örneğin, aşağıdaki fonksiyonlar kullanılabilir:

- Fotoğraf çekimi için çok sayıda efekt kullanabilirsiniz.
- Fotoğraf makinesinden doğrudan ağ hizmetlerine fotoğraf yükleyebilirsiniz.

## Uygulama indirme

### 1 Uygulama indirme sitesine gidin.

<http://www.sony.net/pmca/>

### 2 Ekrandaki talimatları izleyerek bir hesap açtırın.

- Hesabınız varsa, uygulama indirme sitesine giriş yapın.

### 3 İsteddiğiniz uygulamayı seçin ve ekrandaki talimatları izleyerek uygulamayı fotoğraf makinesine indirin.

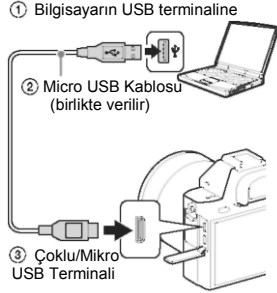



#### Notlar

- Uygulama indirme özelliği bazı ülkelerde/bölgelerde bulunamayabilir. Daha fazla bilgi için yukarıda verilen uygulama indirme sitesini ziyaret edin.



## Fotoğraf makinesinin Wi-Fi özelliği kullanılarak uygulamalar doğrudan nasıl indirilir

Bir bilgisayara bağlamadan Wi-Fi özelliğini kullanarak uygulama indirebilirsiniz.



MENÜ tuşu →  [Uygulama] → [Uygulama Listesi] →  (PlayMemories Camera Apps) şeklinde seçim yapıp uygulama indirmek için ekrandaki talimatları izleyin.

Daha öncesinde kayıt yaptırın.

MENÜ tuşu →  (Kablosuz) 2 → [Erişim Noktası Ayarları.] → bağlanılacak erişim noktası → [IP Adres Ayarı] seçeneği [Manuel] ise [Otomatik] olarak değiştirin.

## Uygulamaya giriş

1 MENÜ tuşu →  (Uygulama) → [Uygulama Listesi] → **Çalıştırılmak istenen uygulamayı seçin.**

- NFC tek dokunuş özelliklerini yüklemek için [Tek Dokunuşla (NFC)] menüsünü kullanabilir ve akıllı telefonu fotoğraf makinesinin üzerindeki  işaretine dokundurarak uygulamaları çağırabilirsiniz.  
NFC Tek dokunuş özelliklerini kullanmadan önce, aşağıdaki prosedürü kullanarak çağırılmak istediğiniz uygulamaları ayarlayın:
- MENÜ tuşu →  (Kablosuz) → [Tek Dokunuşla (NFC)] → istenilen uygulama
- Çekim ekranını fotoğraf makinesinde görüntüledikten sonra akıllı telefonu fotoğraf makinesine dokundurun.
- “Smart Remote Embedded” varsayılan ayarlarda [Tek Dokunuşla (NFC)] özelliğine atanmıştır.

## Yazılımların kullanılması

- Fotoğraf makineniz ile çekilen fotoğrafların kullanımını iyileştirmek için aşağıdaki uygulamaları kullanın.
- Image Data Converter
- PlayMemories Home
- Uzaktan Kamera Kontrolü
- Kurulum ile ilgili ayrıntılar için bkz. 82 ila 85.

### Sistem Gereksinimleri

Yazılım için bilgisayar gereksinimlerine aşağıdaki URL'den bakabilirsiniz.  
<http://www.sony.net/pcenv/>



## “Image Data Converter” kullanımı

Image Data Converter ile aşağıdaki işlemleri yapabilirsiniz:

- RAW formatında kaydedilen fotoğrafları oynatıp ton eğrisi ve keskinlik gibi çok sayıda özelliğini düzenleyebilirsiniz.
- Fotoğrafların beyaz dengesini, pozlandırmasını ve [Yaratıcı Stil] gibi özelliklerini ayarlayabilirsiniz.
- Bilgisayar üzerinde görüntülenene ve düzenlene fotoğrafları kaydedebilirsiniz.  
Fotoğrafları isterseniz RAW formatında veya genel formatta kaydedebilirsiniz.
- Fotoğraf makinesi ile çekilen RAW ve JPEG formatındaki fotoğrafları görüntüleyebilir ve karşılaştırabilirsiniz.
- Fotoğrafları 5 üzerinden derecelendirebilirsiniz.
- Renk etiketleri uygulayabilirsiniz.

Image Data Converter kullanımıyla ilgili bilgiler için Yardım dosyasına göz atın.

Tıklayın [Başlat] → [Programlar] → [Image Data Converter] → [Yardım] → [Image Data Converter Ver.4].

Image Data Converter destek sitesi (Sadece İngilizce)

<http://www.sony.co.jp/ids-se/>

## “Image Data Converter” Yazılımını Yükleme

### 1 Aşağıdaki URL'den yazılımı indirip bilgisayarınıza yükleyin.

#### Windows:

<http://www.sony.co.jp/imsoft/Win/>

#### Mac:

<http://www.sony.co.jp/imsoft/Mac/>

#### Notlar

- Yönetici olarak oturum açın.

## PlayMemories Home Kullanımı

“PlayMemories Home” yazılımı fotoğrafları ve videoları bilgisayara aktarır kullanmanızı sağlar. XAVC S videoları veya AVCHD videoları bilgisayarınıza aktarırken “PlayMemories Home” gereklidir.



Fotoğraf makinesinden görüntüleri aktarma

Aktarılan görüntülerin oynatımı



Windows için, aşağıdaki fonksiyonlar kullanılabilir:

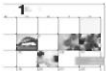

Takvim üzerinde fotoğrafları görüntüleme



Video diski yaratılması



Görüntüleri ağ servislerine yükleme

PlayMemories Online™ üzerinden görüntü paylaşma



- Aşağıda belirtilen prosedürleri kullanarak, Image Data Converter veya Kamera Kontrol vb. uygulamaları indirebilirsiniz:  
Bilgisayarınıza fotoğraf makinenizi bağlayın → PlayMemories Home uygulamasını başlatın → [Bildirimler] seçeneğine tıklayın.

**Notlar**

- PlayMemories Home yazılımını yüklemek için İnternet bağlantısı gerekir.
- “PlayMemories Home” veya diğer ağ servislerini kullanabilmek için internet bağlantısı gerekir. PlayMemories Home veya diğer ağ servisleri bazı ülkelerde veya bölgelerde kullanılamayabilir.
- Mac yazılımı için aşağıdaki internet sitesini ziyaret edin:  
<http://www.sony.co.jp/imsoft/Mac/>
- 2011 yılından önce çıkan modellerle birlikte verilen PMB (Picture Motion Browser) yazılımı bilgisayarınızda kurulu ise PlayMemories Home kurulum sırasında bunun üzerine yazılacaktır. PMB'nin başarılı halefi olan PlayMemories Home yazılımını kullanın.
- [H] Kayıt Ayarı seçeneğinde [60p 28M(PS)]/[50p 28M(PS)], [60i 24M(FX)]/[50i 24M(FX)] veya [24p 24M(FX)]/[25p 24M(FX)] ayarında kaydedilen videolar AVCHD diski yaratabilmek için “PlayMemories Home” tarafından dönüştürülür. Dönüştürme işlemi uzun sürebilir. Orijinal görüntü kalitesiyle disk yaratamazsınız. Orijinal görüntü kalitesini korumak istiyorsanız, videolarınızı Blu-ray diske yazdırmanız gerekir.

**PlayMemories Home Yazılımını Yükleme**

- 1 Bilgisayarınızdaki internet tarayıcısını kullanarak aşağıdaki URL'ye gidin ve ardından tıklayın [Yükle] → [Çalıştır].**

<http://www.sony.net/pm/>

- 2 Kurulumu tamamlamak için ekranda çıkacak talimatları izleyin.**

## Uzaktan Kamera Kontrol Yazılımının Kullanımı

Fotoğraf makinesini bilgisayara bağlayın. Uzaktan Kamera Kontrol ile aşağıdakileri yapabilirsiniz:

- Fotoğraf makinesi kurulumu veya bilgisayardan fotoğraf kaydı.
- Bir fotoğrafı doğrudan bilgisayara kaydetme.
- Zaman Ayarlı Çekim.

Kullanımdan önce aşağıdaki ayarları yapın: MENÜ tuşu →  (Kurulum) → [USB Bağlantısı] → [PC Uzaktan Kumanda]

## Uzaktan Kamera Kontrol Yazılımını Yükleme

### 1 Bilgisayarınızdaki internet tarayıcısını kullanarak aşağıdaki İnternet Sitesini ziyaret edin.

**Windows:**

<http://www.sony.co.jp/imsoft/Win/>

**Mac:**

<http://www.sony.co.jp/imsoft/Mac/>

### 2 Uzaktan Kamera Kontrol yazılımını indirip yüklemek için ekrandaki talimatları izleyin.

**Notlar**

- Uzaktan Kamera Kontrol yazılımını yüklemek için İnternet bağlantısı gerekir.

# Fotoğraf sayısı ve videoların kayıt süresinin kontrol edilmesi

Hafıza kartını makinenize takıp güç tuşunu AÇIK konumuna getirdikten sonra çekilebilir resim sayısı (mevcut ayarları kullanmaya devam edecekseniz) LCD ekranda görüntülenir.

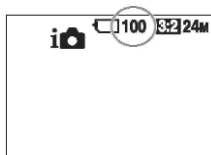

## Notlar

- “0” (kaydedilebilir resim sayısı) uyarısı sarı renkte yanıp sönerse, hafıza kartı dolmuş demektir. Hafıza kartını boş bir kartla değiştirin veya takılı olan hafıza kartından resimleri silin (sayfa 43, 68).
- “NO CARD” (çekilebilir resim sayısı) uyarısı sarı renkte yanıp sönerse, hafıza kartı takılı değil demektir. Hafıza kartı takın.

## Bir hafıza kartının içine kaydedilebilecek görüntü sayısı

Aşağıdaki tablo fotoğraf makineniz ile biçimlendirilmiş bir hafıza kartı üzerine kaydedilebilecek yaklaşık resim sayısını göstermektedir. Değerler Sony standart hafıza kartı testi ile belirlenmiştir. Değerler çekim koşullarına ve kullanılan hafıza kartına göre değişebilir.

**Görüntü Boyutu: L: 24M**

**Görüntü Oranı: 3:2\***

**Bu fotoğraf makinesi ile biçimlendirilen hafıza kartı  
(Birim: Resim)**

| Kapasite     | 2 GB | 4 GB | 8 GB | 16 GB | 32 GB | 64 GB |
|--------------|------|------|------|-------|-------|-------|
| <b>Boyut</b> |      |      |      |       |       |       |
| Standart     | 280  | 560  | 1100 | 2250  | 4600  | 9200  |
| Fine         | 195  | 395  | 800  | 1600  | 3200  | 6400  |
| Extra fine   | 105  | 215  | 435  | 870   | 1700  | 3450  |
| RAW & JPEG   | 54   | 105  | 215  | 435   | 870   | 1750  |
| RAW          | 74   | 145  | 295  | 600   | 1200  | 2400  |

\* [📷;Görüntü Oranı] ayarı [16:9] olarak seçildiğinde, yukarıdaki tabloda gösterilenden daha fazla adette fotoğraf kaydedebilirsiniz ([RAW] seçildiğinde geçerli değildir).

## Pil takımı ile çekilebilecek resim sayısı

Kullanım koşullarına göre bu sayıların farklılık gösterebileceğini unutmayın.

|                        |       | Pil ömrü        | Fotoğraf sayısı        |
|------------------------|-------|-----------------|------------------------|
| Çekim (fotoğraf)       | Ekran | —               | Yaklaşık 350 fotoğraf  |
|                        | Vizör | —               | Yaklaşık 270 fotoğraf  |
| Çekim (video)          | Ekran | Yaklaşık 65 dk  | —                      |
|                        | Vizör | Yaklaşık 60 dk  | —                      |
| Sürekli çekim (video)  | Ekran | Yaklaşık 100 dk | —                      |
|                        | Vizör | Yaklaşık 100 dk | —                      |
| Görüntüleme (fotoğraf) |       | Yaklaşık 280 dk | Yaklaşık 5600 fotoğraf |

### Notlar

- Yukarıda verilen fotoğraf sayıları pil takımı tamamen şarjlıyken geçerlidir. Kullanım koşullarına bağlı olarak fotoğraf sayısı azalabilir.
- Kaydedilebilen fotoğraf sayısı aşağıda belirtilen koşullar altında geçerlidir:
  - Pil takımı 25°C ortam sıcaklığında kullanıldığında.
  - FE 28-70 mm F3.5-5.6 OSS lens kullanılarak
  - Sony Memory Stick PRO Duo (Mark2) medya (ayrıca satılır) kullanılırken.
  - [Vizör Parlaklığı] seçeneği [Manuel] [±0] olarak ayarlandığında.
  - [Ekran Parlaklığı] seçeneği [Manuel] [±0] olarak ayarlandığında.
  - [Görüntü Kalitesi] seçeneği [Standart] olarak ayarlandığında.
- “Çekim (fotoğraf)” için verilen sayılar CIPA standardına dayanmaktadır ve aşağıdaki koşullar altında çekim yapıldığında geçerlidir: (CIPA: Camera & Imaging Products Association)
  - DISP seçeneği [Bütün Bilgileri Göster] olarak ayarlandığında.
  - [Odaklama Modu] seçeneği [AF-S] olarak ayarlıyken.
  - Her 30 saniyede bir çekim yapılırken.
  - Her on çekimde bir cihaz kapatılıp açılırken.
- Video çekimi için verilen dakika süreleri CIPA standardına dayanmaktadır ve aşağıdaki koşullar altında çekim yapıldığında geçerlidir:
  -  Kayıt Ayarı [60i 17M(FH)]/[50i 17M(FH)] olarak ayarlanır.
  - Normal video çekimi: Pil ömrü sürekli çekim yapmaya, yakınlaşturmaya, bekleme konumuna almaya ve açma/kapamaya göre hesaplanmıştır.
  - Sürekli video çekimi: Pil ömrü sınıra (29 dakika) erişilinceye kadar durmadan çekim yapılarak ve ardından tekrar MOVIE tuşuna basılıp kayda deva edilerek hesaplanmıştır. Yakınlaştırma gibi diğer özellikler çalıştırılmamıştır.



## Bir video için kullanılabilir kayıt süresi

Aşağıdaki tablo bu makineyle biçimlendirilmiş bir hafıza kartı ile yapılabilecek yaklaşık toplam kayıt süresini göstermektedir. [Çift Video Kayıt] öğesi [Kapalı] konumdayken çekim süresi XAVC S ve AVCHD videolar için kayıt süresi.

## Bu fotoğraf makinesinde biçimlendirilen hafıza kartı (s (saat), dk (dakika))

| Kapasite                 | 2 GB      | 4 GB      | 8 GB      | 16 GB     | 32 GB     | 64 GB     |
|--------------------------|-----------|-----------|-----------|-----------|-----------|-----------|
| <b>Kayıt Ayarı</b>       |           |           |           |           |           |           |
| 60p 50M/50p 50M          | —         | —         | —         | —         | —         | 2s 35 dk. |
| 30p 50M/25p 50M          | —         | —         | —         | —         | —         | 2s 35 dk. |
| 24p 50M*                 | —         | —         | —         | —         | —         | 2s 35 dk. |
| 60i 24M(FX)/ 50i 24M(FX) | 10 dk     | 20 dk     | 40 dk     | 1s 30 dk. | 3 s       | 6 s       |
| 60i 17M(FH)/ 50i 17M(FH) | 10 dk     | 30 dk     | 1 s       | 2 s       | 4 s 5 dk. | 8s 15 dk. |
| 60p 28M(PS)/50p 28M(PS)  | 9 dk      | 15 dk     | 35 dk     | 1s 15 dk. | 2s 30 dk. | 5s 5 dk.  |
| 24p 24M(FX)/25p 24M(FX)  | 10 dk     | 20 dk     | 40 dk     | 1s 30 dk. | 3 s       | 6 s       |
| 24p 17M(FH)/25p 17M(FH)  | 10 dk     | 30 dk     | 1 s       | 2 s       | 4 s       | 8 s       |
| 1440×1080 12M            | 20 dk     | 40 dk     | 1s 20 dk. | 2s 45 dk. | 5s 30 dk. | 11 s      |
| VGA 3M                   | 1s 10 dk. | 2s 25 dk. | 4s 55 dk. | 10 s      | 20 s      | 40 s      |

\* Sadece 1080 60i ile uyumlu modeller içindir.

- Sürekli çekim yaklaşık 29 dakika boyunca yapılabilmektedir (ürünün teknik özelliklerinden dolayı sınırlıdır).

## Notlar

- Makinenin video kaydetme süresi VBR (Variable Bit Rate) donanımına sahip olduğu için değişebilmektedir. VBR çekilen sahneye göre görüntü kalitesini otomatik olarak ayarlar. Hızlı hareket eden bir nesneyi çektiğinizde, görüntü net olur ancak kayıt süresi kısalmaya başlar çünkü kayıt yapılabilmesi için daha fazla belleğe ihtiyaç duyulur. Kayıt süresi ayrıca çekim koşullarına, çekilen nesneye veya görüntü kalitesine/boyutuna göre değişir.
- Gösterilen değerler sürekli çekim süresi için değildir.
- Kayıt süresi çekim koşullarına ve kullanılan hafıza kartına göre değişebilir.
- Video çekimiyle ilgili daha fazla bilgi için, bkz sayfa 66

## Sürekli video kaydı ile ilgili notlar

- Görüntü sensörünü kullanarak yüksek kalitede video çekimi veya arka arkaya çekim yapmak çok fazla güç harcar. Bu nedenle, çekim yapmaya devam ederseniz, fotoğraf makinesinin iç ısısı yükselecektir, özellikle de görüntü sensörünün. Bu gibi durumlarda yüksek sıcaklık görüntü kalitesini etkilediğinden veya makinenin iç mekanizmasını etkilediğinden dolayı fotoğraf makineniz otomatik olarak kapanacaktır.
- Fotoğraf makinesi bir süre kapalı kaldıktan sonra tekrar açıldığında makinenin video kaydı yapabileceği süre aşağıdaki gibidir. (Aşağıdaki değerler makinenin kayıt yapmaya başladıktan kaydın sonlandırıldığı zamana kadar geçen aralıksız süreyi göstermektedir.)

| Ortam sıcaklığı | Videoların aralıksız çekim süresi |
|-----------------|-----------------------------------|
| 20°C (68°F)     | Yaklaşık 29 dakika                |
| 30°C (86°F)     | Yaklaşık 29 dakika                |
| 40°C (104°F)    | Yaklaşık 29 dakika                |

- Video kaydı yapılabilecek sürenin uzunluğu fotoğraf makinesinin kayda başlamadan önceki sıcaklığına ve şartlara göre değişiklik gösterir. Fotoğraf makinesi açıldıktan sonra çok sık resim çeker ve resimler üzerinde oynama yaparsanız makinenin iç sıcaklığı yükselir ve kayıt yapılabilecek süreler kısalmaya başlar.
-  simgesi görüntülediğinde, video kaydetmeyi sonlandırın. Makinenin iç ısısı kabul edilemez bir seviyeye ulaşmış demektir.
- Fotoğraf makinesi ısınmadan dolayı kayıt yapmayı bırakırsa, kapatıp birkaç dakika boyunca soğuması için bırakın. Çekime tekrar başlamak için makinenin iç ısısının tamamen düşmesini bekleyin.

- Aşağıda belirtilen hususlara dikkat ederseniz, fotoğraf makinesinin kayıt süresi uzar.
  - Fotoğraf makinesini doğrudan güneş ışığının altında bırakmayın.
  - Kullanılmayacağı zaman makineyi kapatın.
- Maksimum sürekli çekim süresi 29 dakikadır.
- [📁] Dosya Formatı [AVCHD] olarak ayarlandığında bir video dosyasının maksimum boyutu 2 GB'dir. Dosya boyutu yaklaşık 2 GB olduğunda yeni bir video dosyası otomatik olarak oluşturulur.

# Özellikler

## Fotoğraf makinesi

### [Sistem]

Fotoğraf Makinesi Tipi: Fotoğraf Makinesi

Lens: Sony E-Mount lens

### [Görüntü sensörü]

Görüntü formatı:

35 mm tam boy (35.8 mm×23.9 mm) CMOS görüntü sensörü

Makinenin etkin piksel sayısı: Yaklaşık 24 300 000 piksel

Fotoğraf makinesinin toplam piksel sayısı: Yaklaşık 24 700 000 piksel

### [SteadyShot]

Sistem: Fotoğraf makinesi sensör değiştirme görüntü dengeleme sistemi

### [Toz Önleme]

Sistem: Görüntü sensörü ve görüntü sensörü değiştirme mekanizması üzerindeki şarj koruma kaplaması

### [Otomatik odaklama sistemi]

Sistem: Evre algılama sistemi/Kontrast algılama sistemi

Hassasiyet Menzili: -1 EV ile +20 EV arası (ISO 100 eşdeğerinde, F2.0 lens ile)

AF aydınlatıcı: Yaklaşık 0.3 m ila 3 m (0.99 ft. ila 9.8 ft.) (FE 28-70 mm F3.5-5.6 OSS kullanırken)

### [Elektronik vizör]

Tip: Elektronik vizör Toplam nokta sayısı: 2 359 296 nokta Çerçeve kapsamı: %100

Büyütme: Yaklaşık  $0.71 \times$  sonsuzda 50 mm lens ile,  $-1 \text{ m}^{-1}$

Göz Noktası: Mercekten yaklaşık 27 mm, mercek çerçevesinden 22 mm –  $1 \text{ m}^{-1}$ 'de (CIPA standardına uyumlu)

Diyopter Ayarı:  $-4.0 \text{ m}^{-1}$  ila  $+3.0 \text{ m}^{-1}$

### [Monitör]

LCD ekran: 7.5 cm (3.0 tip) TFT sürücü Toplam nokta sayısı: 1 228 800 (640 × 4 (RGBW) × 480) noktalar

### [Pozlandırma kontrolü]

Ölçüm yöntemi: 1 200-alan değerlendirme ölçümü

Ölçüm Menzili: -1 EV ile +20 EV arası (ISO 100 eşdeğerinde, F2.0 lens ile)

ISO hassasiyeti (Önerilen pozlandırma indeksi):

Fotoğraf: ISO 100 ila 25 600 (ISO 50'ye kadar indirilebilir), [ISO AUTO] (ISO 100 ila 6 400,

Maksimum/Minimum ayarlanabilir.)

Videolar: ISO 200 ila 25 600 eşdeğeri [ISO AUTO] (ISO 200 ila 6 400 eşdeğeri,

Maksimum/Minimum ayarlanabilir.)

Çoklu kare kirlilik azaltma: [ISO AUTO]/ISO 100 ila 51 200 (1 EV kademe)

Pozlandırma telafisi:  $\pm 5.0$  EV (1/3 ve 1/2 EV adımlar arasında değiştirilebilir)  
 Pozlandırma dolgu tuşu kullanırken:  $\pm 3.0$  EV (1/3 EV adım)

### [Deklanşör]

Tip: Elektronik kontrollü, dikey-çapraz, odak-düzlemi tipi

Hız mesafesi:

Fotoğraf: 1/8 000 saniye ile 30 saniye, BULB



Videolar: 1/8 000 saniye ile 1/4 saniye arası (1/3 EV adım)

- AUTO modunda 1080 60i-uyumlu cihaz 1/60 saniyeye kadar (Otomatik ağır deklanşör modunda 1/30 saniyeye kadar)
- AUTO modunda 1080 50i-uyumlu cihaz 1/50 saniyeye kadar (Otomatik ağır deklanşör modunda 1/25 saniyeye kadar)



Flaş Senkron Hızı: 1/250 saniye

### [Sürekli Çekim]

Sürekli çekim hızı:

 **Hi**: Saniyede maksimum 5 fotoğraf  **Lo**: Saniyede maksimum 2.5 kare

• Ölçüm koşullarımıza dayanarak. Çekim koşullarına bağlı olarak arka arkaya çekim hızı düşük olur. Arka arkaya çekim sayısı:

 **Hi**: Extra fine 50 kare/  
 **Lo**: Extra fine 69 kare

### [Kayıt formatı]

Dosya formatı: JPEG (DCF Ver. 2.0, Exif Ver. 2.3, MPF Baseline) uyumlu, RAW (Sony ARW 2.3 format)

Video (XAVC S formatında): MPEG-4 AVC/H.264 XAVC S ver.1.0 format uyumlu

Video: MPEG-4 AVC/H.264  
 Audio: LPCM 2ch (48 kHz 16 bit)

Video (AVCHD formatı): AVCHD format Ver. 2.0 uyumlu

Video: MPEG-4 AVC/H.264

Ses: Dolby Digital 2ch, Dolby Digital Stereo Creator özellikli

- Dolby Laboratories lisansı altında üretilmiştir.

Video (MP4 formatı):

Video: MPEG-4 AVC/H.264  
 Ses: MPEG-4 AAC-LC 2 kanal

### [Kayıt medya]

Memory Stick PRO Duo medya, SD kart

### [Giriş/çıkış terminaleri]

Çoklu/Mikro USB Terminali\*:

Yüksek-Hızlı USB (USB 2.0)

HDMI: HDMI tipi D mikro jak

 **(Mikrofon) Terminali:**

Ø 3.5 mm Stereo mini jak

 **(Kulaklık) Terminali:**

Ø 3.5 mm Stereo mini jak

\* Mikro USB uyumlu cihazları destekler.

**[Güç, genel]**

Pil takımı: Şarj edilebilir pil takımı  
NP-FW50

**[Güç tüketimi (çekim sırasında)]**

FE 28-70 mm F3.5-5.6 OSS lens  
kullanılırken\*  
Vizör kullanıldığında: Yaklaşık 3.5  
W  
Ekran kullanıldığında: Yaklaşık 2.6  
W

\* ILCE-7M2K birlikte verilir.

**[Diğer]**

Exif Baskı: Uyumlu  
DPOF: Uyumlu  
PRINT Image Matching III: Uyumlu  
Boyutlar: 126.9 mm × 95.7 mm × 59.7  
mm (5 inç × 3 7/8 inç × 2 3/8 inç)  
(G/Y/D, çıkıntılı bölümler hariç)  
Ağırlık:  
Yaklaşık 599 g (1 lb 5.1 oz) (pil ve  
“Memory Stick PRO Duo” medya ile  
beraber) Yaklaşık 556 g (1 lb 3.6 oz)  
(sadece gövde)  
Çalışma sıcaklığı: 0°C ila 40°C (32°F ila  
104°F)

**[Kablosuz LAN]**

Desteklenen format: IEEE 802.11 b/g/n  
Frekans bandı: 2.4 GHz bant genişliği  
Güvenlik: WEP/WPA-PSK/WPA2-PSK  
Bağlantı metodu: WPS (Wi-Fi Korumalı  
Kurulum)/Manuel

Erişim metodu: Altyapı modu  
NFC: NFC Forum Tipi 3 Etiket uyumlu  
Model No. WW328278

**AC Adaptörü****AC-UD10/AC-UUD11**

Güç gereksinimleri: AC 100 V ila 240  
V, 50 Hz/60 Hz, 70 mA  
Çıkış gerilimi: DC 5 V, 1,5 A

**Şarj edilebilir pil takımı  
NP-FW50**

Pil tipi: Lityum-iyon pil  
Maksimum gerilim: DC 8.4 V  
Nominal gerilim: DC 7.2 V  
Maksimum yükleme gerilimi: DC 8.4 V  
Maksimum yükleme akımı: 1,02 A  
Kapasite: Tipik 7.7 Wh  
(1 080 mAh)  
Minimum: 7.3 Wh (1 020 mAh)

**Lens FE 28-70 mm F3.5-5.6 OSS (ILCE-7M2K ile birlikte verilir)**

Odak mesafesi: 28 mm – 70 mm

Lens grupları–elementleri: 8-9

Görüş açısı: 75° – 34°

Minimum odak\*: 0,3 m – 0,45 m (0,99 ft. –1,48 ft.)

Maksimum büyültme: 0.19×

Minimum f-stop f/22 ~ f/36

Filtre çapı: 55 mm

Boyutlar (maks. çap × yükseklik):

Yaklaşık 72,5 mm × 83 mm

(Yaklaşık 2 7/8 inç × 3 3/8 inç)

Ağırlık: Yaklaşık 295 g (Yaklaşık 10,5 oz)

SteadyShot: Var

\* Minimum odak görüntü sensöründen nesneye olan en kısa mesafedir.

Tasarım ve teknik özellikler herhangi bir bildirimde bulunulmaksızın değişikliğe tabiidir.

**Görüntü verisi uyumluluğu hakkında**

- Bu fotoğraf makinesi JEITA (Japan Electronics and Information Technology Industries Association) tarafından belirlenen DCF (fotoğraf makinesinin Dosya sistemleri Tasarım Kuralı) evrensel standardına uyar.
- Fotoğraf makinanız ile kaydettiğiniz görüntülerin başka cihazlarda ve başka cihazlarla kaydedilen veya üzerinde oynama yapılan görüntülerin fotoğraf makinanızla oynatımı garanti edilmez.

## Ticari Markalar

- Memory Stick ve  Sony Corporation'un ticari markaları veya tescilli ticari markalarıdır.
- XAVC S ve  Sony Corporation'a ait tescilli ticari markalarıdır.
- “AVCHD Progressive” ve “AVCHD Progressive” logoları Panasonic Corporation ve Sony Corporation’a ait ticari markalarıdır.
- Dolby ve double-D sembolleri Dolby Laboratories ticari markalarıdır.
- HDMI, HDMI High-Definition Multimedia Interface terimleri ve HDMI logosu HDMI Licensing LLC'nin Birleşik Devletler ve diğer ülkelerde ticari markaları veya tescilli ticari markalarıdır.
- Windows, Microsoft Corporation'un Birleşik Devletler ve/veya diğer ülkelerdeki tescilli ticari markasıdır.
- Mac, ABD ve diğer ülkelerde Apple Inc.'in tescilli ticari markasıdır.
- iOS Cisco Systems, Inc.'nin ticari markası veya tescilli ticari markasıdır.
- iPhone ve iPad ABD ve diğer ülkelerde Apple Inc.'e ait tescilli ticari markalarıdır.
- SDXC logosu, SD-3C, LLC'nin ticari markasıdır.
- Android ve Google Play, Google Inc.'nin ticari markalarıdır.
- Wi-Fi, Wi-Fi logosu ve Wi-Fi PROTECTED SET-UP Wi-Fi Alliance'nin tescilli ticari markalarıdır.
- N İşareti NFC Forum, Inc'nin Birleşik Devletler ve diğer ülkelerde ticari markası veya tescilli ticari markasıdır.
- DLNA ve DLNA CERTIFIED, Digital

- Living Network Alliance'nin ticari markalarıdır.
- Facebook ve “f” logosu Facebook, Inc'nin ticari markaları veya tescilli ticari markalarıdır.
- YouTube ve YouTube logosu Google Inc'nin ticari markaları veya tescilli ticari markalarıdır.
- Eye-Fi, Eye-Fi Inc.'in ticari markasıdır.
- Buna ek olarak, bu kılavuz içerisinde yer alan sistem ve ürün adları genel olarak, ilgili üreticilerinin ve geliştiricilerinin ticari markaları ve tescilli ticari markalarıdır. <sup>TM</sup> veya <sup>®</sup> işaretleri kılavuzun bütününde kullanılmamıştır.







Bu ürün ile ilgili ek bilgiler ve sıkça sorulan soruların yanıtları Müşteri Hizmetleri Web sitemizde bulunmaktadır.

©2014 Sony Corporation Türkiye'de basılmıştır.



4564359120



**Eski Elektrikli ve Elektronik Cihazların İmhası** (Avrupa Birliği ve diğer Avrupa ülkelerinde ayrı toplama sistemleriyle uygulanmaktadır)

Ürünün veya ambalajı üzerindeki bu sembol, bu ürünün bir ev atığı gibi muamele görmemesi gerektiğini belirtir. Bunun yerine, elektrikli ve elektronik cihazların geri dönüşümü için uygun toplama noktasına teslim edilmelidir. Bu ürünün doğru bir şekilde elden çıkarılmasını sağlayarak, uygunsuz bir elden çıkarma durumunda çevre ve insan sağlığı açısından doğacak potansiyel olumsuz sonuçların önlenmesine yardımcı olmuş olacaktır. Materyallerin geri dönüştürülmesi doğal kaynakların korunmasına yardımcı olacaktır. Bu ürünün geri dönüşümü hakkında daha detaylı bilgi için lütfen ilgili belediyeye birimi veya ürünü satın aldığınız satıcı ile temasa geçiniz.



**Atık pillerin bertaraf edilmesi** (Avrupa Birliği'nde ve ayrı toplama sistemleri bulunan diğer Avrupa ülkelerinde uygulanan)

Pil veya ambalajın üzerindeki bu sembol, bu ürünle birlikte teslim edilen pilin evsel atık olarak değerlendirilmemesi gerektiğini belirtmektedir. Bazı piller için bu sembol, kimyasal bir sembole birleştirilerek kullanılmış olabilir. Eğer piller %0,0005 cıva veya %0,004 kurşun'dan fazla içerikteyseler, o zaman bu kimyasal semboller cıva (Hg) veya kurşun (Pb) için eklenir. Bu pillerin doğru şekilde bertaraf edilmesini sağlamakla, pillerin uygunsuz şekilde bertaraf edilmesi neticesinde çevre ve insan sağlığında meydana gelebilecek olan potansiyel zararların engellenmesine de katkıda bulunmuş olacaksınız. Materyallerin geri dönüştürülmesi doğal kaynakların korunmasına yardımcı olacaktır. Ürünlerin güvenlik, performans veya veri entegrasyon gibi sebeplerden dolayı beraberlerindeki pille sürekli bir bağlantı gerektirdikleri durumlarda pilin yalnızca kalifiye servis personeli tarafından değiştirilmesi zorunludur. Pilin uygun bir şekilde değerlendirilmesini sağlamak amacıyla ürünü, kullanım süresinin sonunda elektrikli ve elektronik ekipmanların geri dönüştürülmesine ilişkin yürürlükte olan toplama noktasına teslim ediniz. Diğer tüm piller için lütfen pillerin üründen güvenli bir şekilde çıkarılmasına ilişkin bölümü inceleyiniz. Pili, atık pillerin geri dönüştürülmesine yönelik yürürlükte toplama noktasına teslim ediniz. Bu ürünün veya pilin geri dönüştürülmesine ilişkin daha ayrıntılı bilgi için lütfen yerel Yetkili Dairenizle, evsel atık bertaraf servisinizle veya ürünü satın aldığınız mağazayla irtibat kurunuz.



Uygunluk beyanı, üretici firmanın yetkili kılınmış olduğu,  
Product Compliance Europe (PCE),  
Sony Deutschland GmbH tarafından yapılmaktadır.

Product Compliance Europe (PCE),  
Sony Deutschland GmbH Hedelfinger Strasse 61,  
70327 Stuttgart, Germany  
Tel: (0)711-5858-0, Fax: (0)711-5858-488  
URL of EU DoC Database: <http://www.compliance.sony.de/>

Üretici Firma:

**Sony Corporation**

1-7-1 Konan, Minato-ku, Tokyo 108-0075 Japan  
Türkiye İrtibat Numaraları: Tel: 0216-633 98 00  
Faks: 0216-632 70 30  
e-mail: [bilgi@eu.sony.com](mailto:bilgi@eu.sony.com)

**AEEE Yönetmeliğine Uygundur**



İTHALATÇI FİRMA

**SONY®**

**SONY EURASIA PAZARLAMA AŞ.**

Saray Mah. Ahmet Tevfik İleri Cad. Onur Ofis Park No. 10 Ümraniye – İstanbul Sony Bilgi ve Danışma  
Hattı: 444 SONY (7669)